



Pando
integral*cooking*

PLB-7160



Certificación del Sistema de Gestión de la Calidad
Environmental Management System Certification
UNE-EN ISO 14001:2015
ES20/208675



Sistema de Gestión de la Calidad
Quality Management System
UNE-EN ISO 9001:2015
ES19/86566

ES
Manual de uso e instalación
Certificado de Garantía

www.pando.es

En primer lugar queremos agradecerle la confianza depositada en nuestra firma por la adquisición de uno de nuestros productos. Estamos seguros que ha tomado la decisión más acertada.

En Pando, no solo ofrecemos productos de primera calidad, sino que disponemos de un amplio equipo de profesionales que le atenderán y asesorarán en cualquier consulta que se le presente a la hora de su instalación o funcionamiento.

También le invitamos a que visite nuestra página web (www.pando.es) para conocernos mejor y donde podrá ver toda nuestra gama de productos con la información comercial y técnica necesaria.

En ella encontrará una amplia selección de Campanas Decorativas de pared, de techo, de isla y de integración. Cuatro tipos de instalación que nos permiten adaptarnos a cualquier clase de cocina según las necesidades que se nos presenten.

También le mostramos nuestra colección de electrodomésticos imprescindibles en cualquier hogar. Electrodomésticos tales como nuestra colección de Hornos y Microondas con elevadas prestaciones, las Placas de Inducción y Gas que le ayudarán a realizar las mejores de las recetas, Vinotecas y bodegas de envejecimiento para mantener y conservar sus vinos en las mejores condiciones y Lavavajillas de integración con la tecnología más actual.

Todo ello bajo una Marca con una larguísima trayectoria de más de 40 años en el mercado, que elabora sus productos como un verdadero artesano. Plasmando en ellos lo mejor de nuestra experiencia para poder satisfacer todas sus necesidades.

Esperamos sinceramente que se divierta, experimente y disfrute del confort y capacidades del que ya es su nuevo aliado en la cocina.

Muchas gracias

El equipo de Pando

ÍNDICE

INSTRUCCIONES DE SEGURIDAD	6
Instrucciones de conexión a tierra	7
Eliminación/reciclaje	10
DESCRIPCIÓN DEL PRODUCTO	11
AJUSTES INICIALES Y USO DEL LAVAVAJILLAS	12
Llenar depósito de sal.....	12
Consejos sobre las cestas	14
Dureza del agua	16
Preparación e introducción de la vajilla	17
Funcionamiento del abrillantador y el detergente	20
Llenado del depósito de abrillantador	21
Llenado del dispensador de detergente.....	22
GUÍA RÁPIDA	23
MANUAL USO PANEL DE CONTROL	24
CARGA DE LAS CESTAS	26
PROGRAMAR EL LAVAVAJILLAS	29
Tabla ciclos de lavado	29
Iniciar un ciclo de lavado	30
Cambiar el programa a mitad del ciclo.....	30
¿Ha olvidado añadir algo?	31
MANTENIMIENTO Y LIMPIEZA	32
Cuidado del exterior	32
Cuidado del interior	32
Cuidado del lavavajillas.....	35
CONSEJOS DE RESOLUCIÓN DE PROBLEMAS	36
CÓDIGOS DE ERROR	39
GARANTÍA	40
INFORMACIÓN TÉCNICA	41
MANUAL DE INSTALACIÓN	45
Acerca de la conexión eléctrica	46
Consumo de agua y desagüe	47
Conexión de las mangueras de desagüe	48
Colocación del aparato	49
Instalación integrada	49
Instalación de tiras absorbe-ruídos	53

NOTA:

- Si revisa la sección sobre Solución de problemas encontrará algunos consejos para resolver problemas comunes.
- Si no puede solucionar algún problema, pida ayuda a un técnico profesional.
- El fabricante, siguiendo su política de desarrollo y actualización constantes del producto, podría hacer modificaciones sin previo aviso.
- Si pierde este manual, puede solicitar uno nuevo al fabricante o al vendedor.

INSTRUCCIONES DE SEGURIDAD

ADVERTENCIA

Al usar el lavavajillas, tome las precauciones indicadas a continuación:

- **La instalación y reparación solo pueden ser llevadas a cabo por un técnico cualificado.**
- **Este electrodoméstico ha sido diseñado para un uso doméstico.**
- Este electrodoméstico lo pueden usar niños a partir de 8 años y personas con capacidades sensoriales o mentales reducidas o falta de experiencia y conocimiento si cuentan con supervisión o las instrucciones necesarias relativas al uso seguro del aparato y comprenden los peligros que este entraña.
- Los niños no deben jugar con el aparato. Los niños no deben realizar las tareas de limpieza y mantenimiento sin supervisión. (Norma EN60335-1)
Este electrodoméstico no está diseñado para que lo usen personas (incluidos niños) con capacidades físicas, sensoriales o mentales reducidas, o con falta de experiencia y conocimiento, zonas de cocina para personal en tiendas, oficinas y otros entornos de trabajo, sin la supervisión o las instrucciones necesarias relativas al uso seguro del aparato por parte de una persona responsable de su seguridad. (Norma IEC60335-1)
- El material de embalaje puede ser peligroso para los niños.
- Este aparato solo se debe utilizar en interiores.
Para evitar riesgos de descarga eléctrica, no sumerja la unidad, el cable ni el enchufe en agua ni en otro líquido.

- Desenchufe el aparato antes de limpiarlo y realizar su mantenimiento.
- Use un paño suave humedecido con jabón neutro, y después un paño seco para secarlo y limpiarlo.



Instrucciones de conexión a tierra

- Este aparato debe conectarse a tierra. En caso de fuga eléctrica, la conexión a tierra reducirá el riesgo de una descarga eléctrica. Este aparato está equipado con una clavija de red con conexión a tierra.
- La clavija debe conectarse a una base de enchufe adecuado, con conexión a tierra conforme a los códigos y las ordenanzas locales.
- Una conexión a tierra inadecuada, puede dar como resultado riesgo de descarga eléctrica.
- Consulte a un electricista cualificado si tiene alguna duda sobre si el aparato está conectado a tierra convenientemente.
- No modifique la clavija que se suministra con el aparato si no se adapta al enchufe instalado.
- Haga que un electricista cualificado le instale un enchufe adecuado.
- No manipule, se siente ni se suba en la puerta o la bandeja del lavavajillas.
- No utilice el lavavajillas salvo que todos los paneles suministrados estén colocados correctamente.
- Abra la puerta con mucho cuidado si el lavavajillas está funcionando, ya que existe el riesgo de que salpique agua.
- No coloque objetos pesados ni se apoye en la puerta mientras esté abierta. El aparato podría volcar.

- Al cargar los elementos a limpiar:
 - 1) Coloque los objetos afilados de tal forma que no puedan dañar el sellado de la puerta;
 - 2) Advertencia: Los cuchillos y otros utensilios que puntas afiladas deben colocarse en la cesta con las puntas hacia abajo o en posición horizontal.
- Algunos detergentes para lavavajillas son sumamente alcalinos. Pueden resultar muy peligrosos si se ingieren. Evite el contacto con la piel y los ojos y mantenga a los niños alejados del lavavajillas mientras esté la puerta abierta.
- Compruebe que no queda nada de detergente en polvo una vez completado el ciclo de lavado.
- No lave objetos de plástico salvo que lleven la marca "apto para lavavajillas" o equivalente.
- Si los objetos de plástico no incluyen ninguna marca, consulte las recomendaciones del fabricante.
- Use solo detergente y abrillantador recomendados para su uso con lavavajillas automáticos.
- Nunca use jabón, detergente para la ropa ni detergente para lavar a mano en el lavavajillas.
- La puerta no debe dejarse abierta, ya que podría aumentar el riesgo de tropezar.
- Si el cable de alimentación eléctrica está dañado, debe solicitar al fabricante, al servicio de mantenimiento u otra persona cualificada que lo sustituyan para evitar posibles peligros.

- Durante la instalación, el cable de alimentación de red no debe estar muy doblado ni aplastado.
- No lo manipule con herramientas.
- El aparato debe conectarse a la toma de agua principal usando mangueras nuevas. Los elementos antiguos no deben volver a utilizarse.
- Para ahorrar energía, en modo standby, el aparato se apagará automáticamente si no funciona en 30 minutos.
- El número máximo de juegos de cubiertos que se pueden lavar es 14.
- La presión máxima permitida de entrada del agua es de 1 MPa.
- La presión mínima permitida de entrada del agua es de 0,04 MPa.

Eliminación / Reciclaje

- Para eliminar el embalaje y, en su caso, el aparato usado, diríjase a un centro de reciclaje. Corte el cable de alimentación e inutilice el cierre de la puerta del aparato.
- El embalaje de cartón está hecho de papel reciclado y debe desecharse en el lugar adecuado para su reciclaje.
- Al garantizar que este producto se desecha correctamente, ayudará a prevenir potenciales consecuencias negativas para el medio ambiente y la salud humana, que de otro modo se generarían por una eliminación inadecuada de este producto.
- Para obtener información más detallada sobre el reciclaje de este producto, póngase en contacto con su ayuntamiento y con el servicio de eliminación de residuos.
- **ELIMINACIÓN: No deseche este producto como un residuo doméstico común. Es necesaria su clasificación para que reciba un tratamiento especial.**



DESCRIPCIÓN DEL PRODUCTO

❗ IMPORTANTE:

Para obtener el máximo provecho de su lavavajillas, lea todas las instrucciones de funcionamiento antes de usarlo por primera vez.

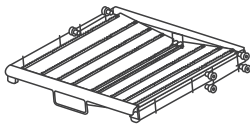
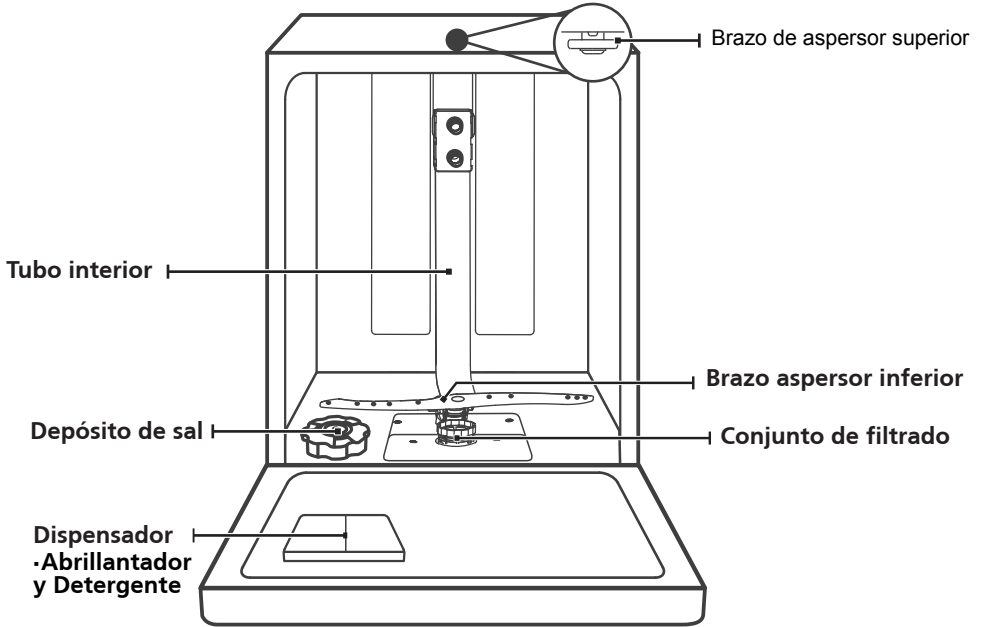

Cesto para cubiertos

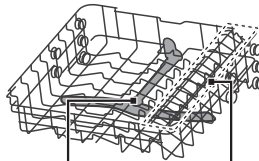

Brazo aspersor superior

Bandeja para tazas



Cesta superior

💡 NOTA:

Las imágenes se muestran únicamente como referencia, pudiendo variar entre los distintos modelos.

AJUSTES INICIALES Y USO DEL LAVAVAJILLAS

Antes de usar el lavavajillas:

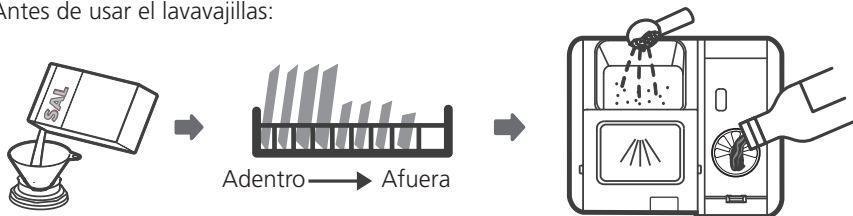

1. Llenar depósito de sal
2. Cargar la cesta con la vajilla
3. Llenar depósito de abrillantador
4. Llenar dispensador de detergente

Llenar depósito de sal

💡 NOTA:

Use siempre sal exclusiva para lavavajillas.

El depósito está situado debajo de la cesta interior y debe llenarse como se indica a continuación:

⚠️ ADVERTENCIA

- **Use solamente solo sal especial para lavavajillas.**
Los demás tipos de sal no específicamente diseñados para lavavajillas, especialmente si es sal de mesa, dañarán el mecanismo de filtrado. En caso de daños causados por el uso de sal inadecuada, el fabricante no asumirá ninguna garantía ni será responsable de los daños ocasionados.
- **En caso de necesitar sal, rellene únicamente antes de poner en marcha un ciclo.**
Así se evita que los granos de sal o el agua salada, que pueda salpicarse, se quede en el fondo de la máquina durante un tiempo, pudiendo causar corrosión.

Siga estos pasos para llenar el depósito de sal del lavavajillas:

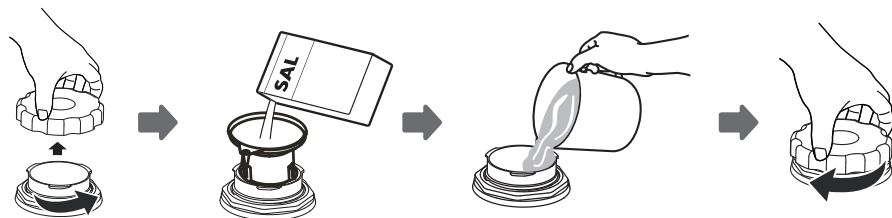

1. Saque la cesta inferior y desenrosque la tapa del depósito.
2. Coloque el extremo del embudo (suministrado) en el orificio y vierta en torno a 1,5 kg de sal para lavavajillas.
3. Llene el depósito de sal hasta el límite máximo con agua. Es normal que se vierta una pequeña cantidad de agua del depósito.
4. Una vez lleno, vuelva a enroscar la tapa apretándola.
5. La luz de advertencia de que no hay sal se apagará una vez rellenado el depósito.
6. Inmediatamente después de llenar el depósito, debe ponerse en marcha un programa (se recomienda usar un programa corto). Si no, el sistema de filtrado, la bomba y otros componentes importantes de la máquina podrían dañarse con el agua salada. Esto no lo incluye la garantía.

NOTA:

- El depósito de sal solamente se debe rellenar cuando se encienda la luz de advertencia () en el panel de control. Dependiendo de cómo de bien se disuelva la sal, la luz de advertencia podría quedar encendida una vez rellenado el depósito.
Si no hay una luz de advertencia en el panel de control (en algunos modelos), puede estimar cuándo es necesario rellenar el depósito de sal según los ciclos de lavado realizados por el lavavajillas.
- Si se ha derramado sal, ponga en marcha un programa de remojo o un programa rápido.

Consejos sobre las cestas

Ajuste de la cesta superior

MODELOS Tipo 1:

La altura de la cesta superior se puede ajustar fácilmente para meter platos más grandes en la cesta superior o en la inferior, según conveniencia.

Para ajustar la altura de la cesta superior, siga estos pasos:

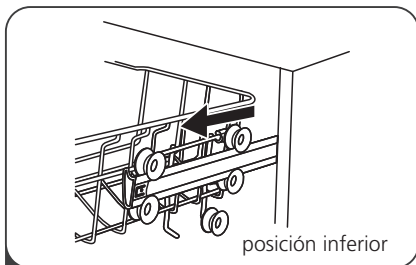

1 Tire hacia fuera de la cesta superior.

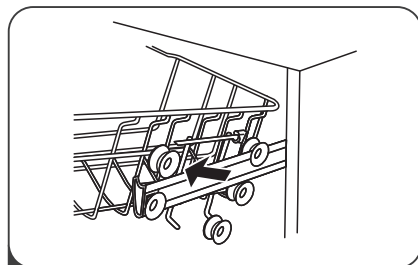

2 Extraiga la cesta superior.

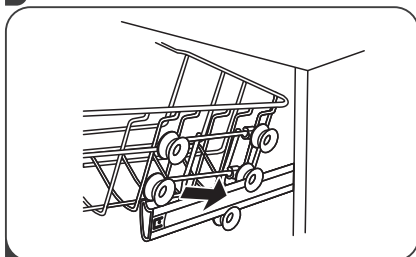

3 Vuelva a colocar la cesta superior en los rodillos superiores o inferiores.

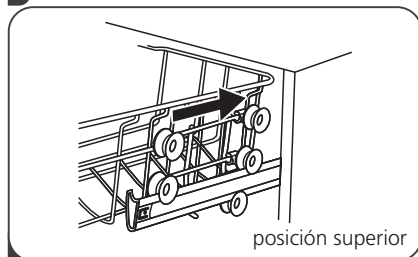

4 Empuje la cesta superior para introducirla.

MODELOS Tipo 2:

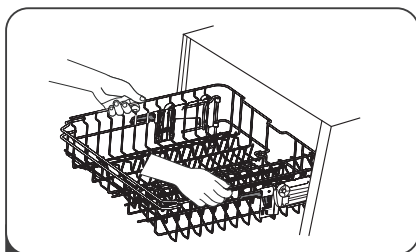

1 Para dejar la cesta más arriba, basta con elevar la cesta por el centro de cada lado hasta que la cesta se bloquee en su posición más alta. No es necesario elevar el asa de ajuste.

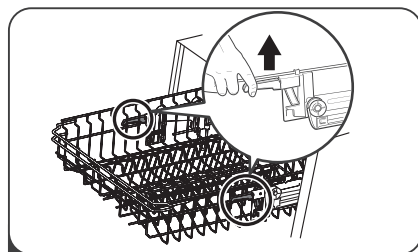

2 Para dejar la cesta más abajo, eleve las asas de ajuste a cada lado para liberar la cesta y bajarla hasta la posición más baja.

Plegar los estantes para copas

Para dejar espacio para los objetos altos en la cesta superior, pliegue hacia arriba los estantes para copas. Puede apoyar los vasos altos contra ellos. También puede quitarlos si no necesita usarlos.



Plegar los estantes de la bandeja

Las puntas de la cesta inferior sirven para sostener los platos y las fuentes. Se pueden bajar para dejar más espacio para artículos de mayor tamaño.

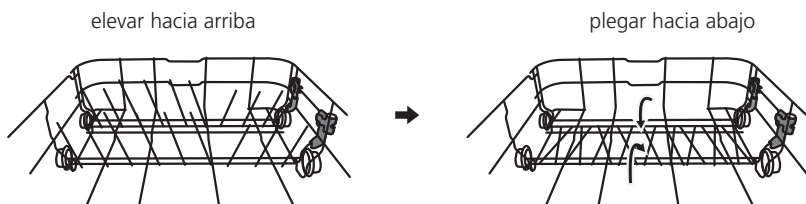

Dureza del agua

El grado de dureza del agua se debe seleccionar manualmente, con el selector de la dureza del agua.

El ajuste para la dureza del agua se ha diseñado para eliminar las sales y los minerales del agua, que pudieran tener un efecto negativo en el funcionamiento del aparato.

Cuanto más minerales contiene, más dura es el agua.

El lavavajillas debe ajustarse conforme a la dureza del agua de su zona.

Su empresa de aguas local podrá asesorarle sobre la dureza del agua de su zona.

Ajuste del consumo de sal

El lavavajillas ha sido diseñado para permitir el ajuste en la cantidad de sal consumida basándose en la dureza del agua utilizada. La intención es optimizar y adaptar el nivel de consumo de sal.

Siga estos pasos para ajustar el consumo de sal

1. Encendido del aparato;
2. Pulse el botón de " > " durante más de 5 segundos para iniciar el modo de ajuste de la dureza del agua en los 60 segundos siguientes al encendido del aparato;
3. Pulse el botón " > " para seleccionar el ajuste adecuado dependiendo de su entorno local, los ajustes cambiarán en la secuencia siguiente:
H3->H4->H5->H6->H1->H2->H3;
4. Pulse el botón de Alimentación para finalizar el modo de configuración.

DUREZA DEL AGUA				Nivel de sal	Consumo de sal (gramos/ciclo)
Alemán °dH	Francés °fH	Británico °Clarke	Mmol/l		
0 - 5	0 - 9	0 - 6	0 - 0.94	H1	0
6 - 11	10 - 20	7 - 14	1.0 - 2.0	H2	9
12 - 17	21 - 30	15 - 21	2.1 - 3.0	H3	12
18 - 22	31 - 40	22 - 28	3.1 - 4.0	H4	20
23 - 34	41 - 60	29 - 42	4.1 - 6.0	H5	30
35 - 55	61 - 98	43 - 69	6.1 - 9.8	H6	60

1 °dH = 1,25 °Clarke = 1,78 °fH = 0,178 mmol/l

Ajuste de fábrica: H3

Póngase en contacto con la empresa de aguas de su localidad para obtener información sobre la dureza de su suministro de agua.

NOTA:

La dureza del agua varía de un lugar a otro. Si se utiliza agua dura con el lavavajillas, se formarán depósitos en los platos y demás utensilios. El aparato está equipado con un abrillantador especial, que utiliza un recipiente de sal específicamente diseñado para eliminar la cal y los minerales del agua.

Ajuste consumo de abrillantador

Para lograr un mejor rendimiento de secado con poco abrillantador, el lavavajillas está diseñado para que el usuario pueda ajustar el consumo. Siga los siguientes pasos:

1. Abra la puerta y conecte el lavavajillas.
2. En los 60 segundos posteriores al paso 1, pulse el botón Programa durante más de 5 segundos y, a continuación, el botón de Programación Diferida para entrar en el modo de ajuste; la indicación de aclarado parpadeará con una frecuencia de 1 segundo.
3. Pulse el botón Programa para seleccionar el ajuste adecuado dependiendo de sus hábitos de uso; los ajustes cambiarán en la secuencia siguiente: D1->D2->D3->D4->D5->D1. Cuanto mayor sea el número, más abrillantador se utilizará.
4. Si no efectúa ningún ajuste durante 5 segundos o pulsa el botón de Encendido para salir del modelo establecido, los ajustes se guardarán correctamente.

Preparación e introducción de la vajilla

- Cuando compre utensilios, preste atención a que se puedan añadir en el lavavajillas.
- En algunos casos particulares, seleccione un programa con la temperatura más baja posible.
- Para evitar daños, no saque los objetos de cristal ni los cubiertos del lavavajillas inmediatamente después de que finalice el programa.

Para lavar los cubiertos/platos

No son adecuados

- Cubiertos con madera, porcelana abocinada o asas de nácar
- Artículos de plástico que no sean resistentes al calor
- Cubiertos antiguos con piezas pegadas que no sean resistentes a la temperatura
- Cubiertos o platos con piezas unidas
- Artículos de peltre o cobre
- Artículos de cristal
- Artículos de acero que se puedan oxidar
- Platos de madera
- Artículos hechos de fibras sintéticas

Presentan ciertas limitaciones

- Algunos tipos de cristal que se puede volver opaco tras una serie de lavados
- Los componentes de plata y aluminio tienden a decolorarse durante el lavado
- Los patrones de cristal pueden desvanecerse si se lavan con frecuencia

Recomendaciones para llenar el lavavajillas

Retire los restos de alimentos de tamaño considerable. Reblandezca los restos de comida quemada de sartenes y ollas. No es necesario aclarar los platos bajo el grifo. Para lograr un mejor rendimiento del lavavajillas, siga estas instrucciones de carga.

(Las características y apariencia de las cestas y el cesto para cubiertos pueden variar dependiendo del modelo).

Coloque los objetos en el lavavajillas de la siguiente forma:

- Elementos como copas, vasos, ollas/sartenes, etc. deben mirar hacia abajo.
- Elementos curvados o con huecos, deben colocarse en posición oblicua para que el agua pueda resbalar por ellos.
- Todos los utensilios han de apilarse de manera segura para que no puedan volcar.
- Todos los utensilios se colocarán de tal forma que los brazos aspersores puedan girar libremente durante el lavado.
- Cargue los elementos con cavidades como copas, vasos, ollas, etc. con la apertura hacia abajo para que el agua no pueda acumularse en el recipiente ni en la base.
- Los platos y cubiertos no deben ir uno dentro de otro, ni cubrirse entre sí.
- Para evitar daños, los vasos no deben tocarse entre sí.
- La cesta superior ha sido diseñada para colocar los elementos más delicados y ligeros, como vasos, tazas de café y de té.
- Los cuchillos de hoja larga colocados mirando hacia arriba suponen un riesgo potencial.
- Los elementos largos o afilados como los cuchillos deben colocarse horizontalmente en la cesta superior.
- No sobrecargue el lavavajillas. Es importante para lograr buenos resultados y un consumo energético razonable.



NOTA:

Los elementos muy pequeños no deben lavarse en el lavavajillas, ya que podrían caerse de la cesta con facilidad.

Extracción de la vajilla

Para evitar que el agua gotee desde la cesta superior en la cesta inferior, se recomienda vaciar la cesta inferior en primer lugar, seguida de la cesta superior.

⚠ ADVERTENCIA



¡ Lo que saque estará caliente! Para evitar daños, no saque los objetos de cristal ni los cubiertos del lavavajillas hasta unos 15 minutos después de que finalice el programa.

Carga en la cesta superior

La cesta superior ha sido diseñada para los elementos más delicados, como el cristal, las tazas de café y té y los cazos, así como platos, boles pequeños y ollas poco profundas (siempre que no estén demasiado sucias). Coloque los platos y cacerolas de modo que no se muevan al aplicarles el chorro de agua.



Carga en la cesta inferior

Se recomienda colocar los artículos de mayor tamaño y más difíciles de limpiar en la cesta inferior: ollas, sartenes, tapas, fuentes y boles, como se muestra en la figura a continuación. Es preferible colocar las fuentes y las tapas en el lateral de las cestas, para evitar bloquear el giro del brazo aspersor superior. El diámetro máximo recomendado para los platos delante del dispensador de detergente es de 19 cm, para no obstaculizar su apertura.

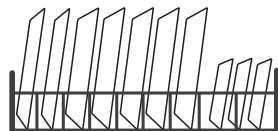

Carga en la cesta para cubiertos

Los cubiertos deben colocarse en el cesto para cubiertos independiente, separados entre sí y las posiciones adecuadas, y asegurándose de que los utensilios no se rozan, ya que podrían no quedar bien limpios.

ADVERTENCIA



No deje que ningún utensilio sobresalga por la parte inferior. Deje siempre los utensilios afilados con la punta hacia abajo.



Para lograr un mejor efecto de lavado, cargue las cestas según las instrucciones de carga estándar de la página 27.

Funcionamiento del abrillantador y el detergente

El abrillantador se libera durante el aclarado final para evitar que el agua forme gotas sobre los platos, dejando manchas y rastros. También mejora el secado, haciendo que el agua resbale por los platos. El lavavajillas ha sido diseñado para usar abrillantador líquido.

⚠ ADVERTENCIA

Use solamente un abrillantador de marca para el lavavajillas. Nunca llene el dispensador del abrillantador con ninguna otra sustancia (como limpia-lavavajillas o detergente líquido).

Se podría dañar el aparato.

Cuándo rellenar abrillantador

La regularidad con la que se debe rellenar el dispensador depende de la frecuencia con la que se laven los platos y de los ajustes de abrillantador que se empleen.

- El indicador del Abrillantador  bajo aparecerá en la pantalla cuando sea necesario añadir más.
- No llene demasiado el dispensador del abrillantador.

Función del detergente

Los ingredientes químicos que componen el detergente son necesarios para arrancar, deshacer y eliminar toda la suciedad del lavavajillas. La mayoría de los detergentes comerciales son adecuados para este fin.

⚠ ADVERTENCIA

- Uso adecuado del detergente
Use solamente detergente fabricado expresamente para su uso en lavavajillas. Consérvelo en un lugar fresco y seco.
No ponga el detergente en el dispensador hasta el momento justo en que vaya a lavar los platos.



El detergente para lavavajillas es corrosivo. Manténgalo alejado del alcance de los niños.

Llenado del depósito de abrillantador

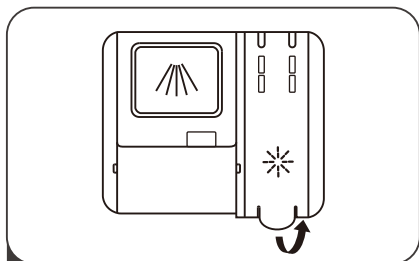

1 Retire la tapa del depósito de abrillantador tirando del asa

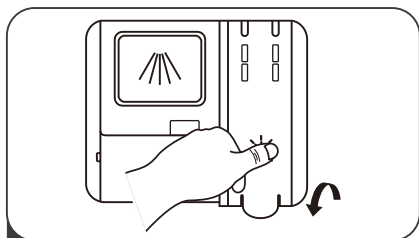

3 Finalmente, cierre la tapa

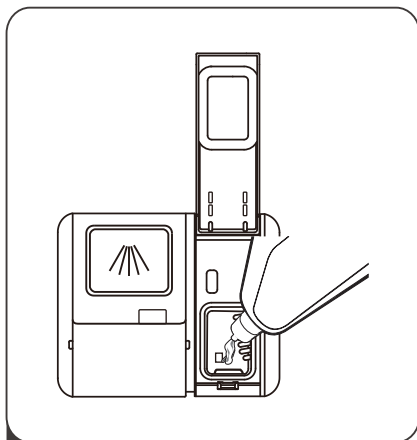

2 Vierta el abrillantador en el dispensador, teniendo cuidado de que no rebose

Llenado del dispensador de detergente

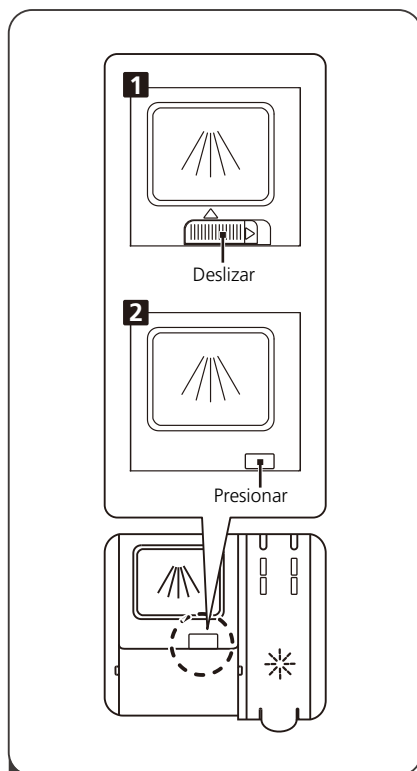

1

Elija una forma de apertura de acuerdo a la situación real.

- Para abrir la tapa, deslice el gancho de apertura.
- Para abrir la tapa, presione el gancho de apertura hacia abajo.

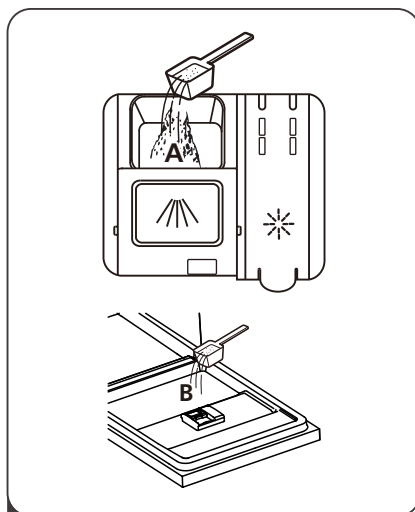

2

Añada detergente en la cavidad de mayor tamaño (A) para el ciclo de lavado principal. Para obtener un mejor resultado de limpieza, sobre todo si los objetos están muy sucios, vierta un poco de detergente en la puerta. El detergente adicional se activará durante la fase de prelavado.

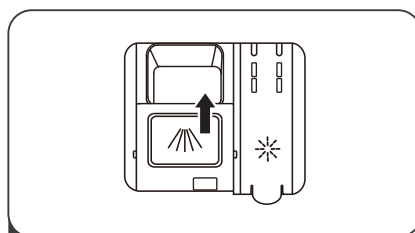

3

Para cerrar la tapa, deslícela hacia delante y, a continuación, presiónela hacia abajo.

⚡ NOTA:

- Tenga en cuenta que, dependiendo de la composición del agua, el ajuste puede ser diferente.
- Cumpla con las recomendaciones del fabricante en el envase del detergente.

GUÍA RÁPIDA

Lea el contenido correspondiente del manual de instrucciones para conocer el funcionamiento en mayor detalle.

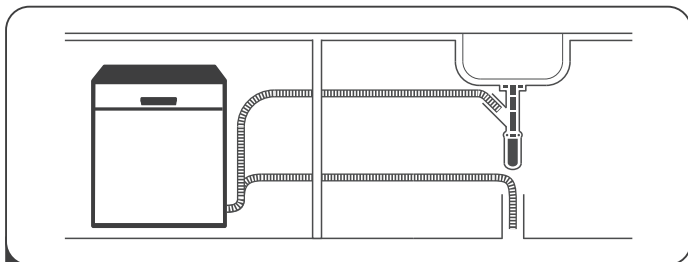

- 1** Instalación del lavavajillas
(Consulte la Sección "INSTRUCCIONES DE INSTALACIÓN" (p.43))



- 2** Retirar la suciedad más visible de los cubiertos

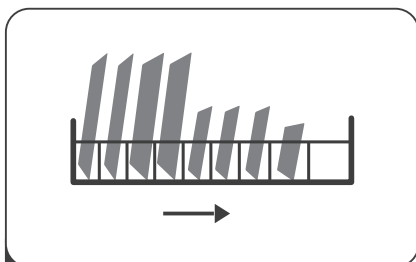

- 3** Cargar las cestas

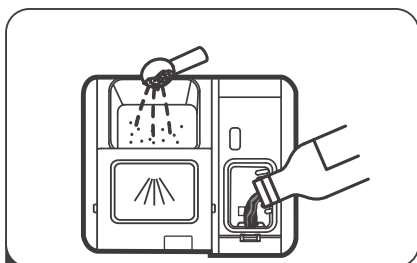

- 4** Llenar el dispensador



- 5** Seleccionar un programa y poner en marcha el lavavajillas

PANEL DE CONTROL

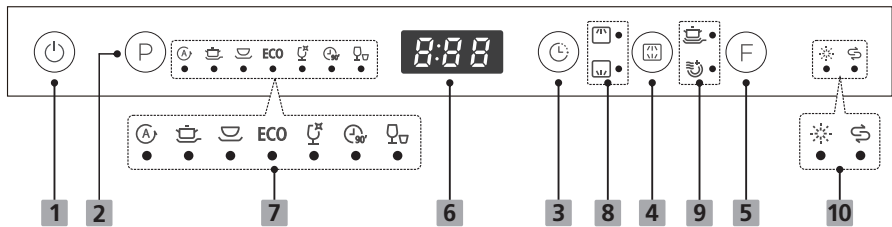

Panel de control













Funcionamiento (Botón)

1 Conexión / desconexión	Pulse este botón para encender el lavavajillas, la pantalla se encenderá.
2 Programa	Seleccione el programa de lavado adecuado y el indicador del programa seleccionado se iluminará.
3 Programación diferida	Pulse este botón para programar las horas de retardo para el lavado. Puede retardar el inicio del lavado hasta 24 horas. Si pulsa una sola vez el botón, el lavado comenzará en una hora.
4 Media carga	Presione el botón para seleccionar la cesta superior o la cesta inferior cargada, y los indicadores de respuesta se encenderán.
5 Función	Presione el botón para seleccionar una función, el indicador correspondiente se encenderá. No se pueden seleccionar dos funciones al mismo tiempo.

Pantalla

6 Pantalla	Para mostrar el tiempo de funcionamiento, el tiempo de inicio programado, código
7 Indicador del programa	<p> Auto Para vajillas ligeras, normales con o sin alimentos secos.</p> <p> Intensivo Artículos muy sucios, incluyendo ollas y sartenes. Con comida seca pegada.</p> <p> Normal Para elementos con una suciedad normal, como ollas, platos, vasos y sartenes ligeramente sucias.</p>

Pantalla

<p>7 Indicador del programa</p>	<p> ECO Es el programa estándar adecuado para cargas con una suciedad normal, como ollas, platos, vasos y sartenes ligeramente sucias.</p> <p> Cristal Para vajilla y vasos ligeramente sucios</p> <p> 90 min Para cargas con una suciedad normal que deben lavarse rápidamente.</p> <p> Rápido Un programa de lavado más corto para cargas ligeramente sucias que no necesitan secarse.</p>
<p>8 Indicador de media carga</p>	<p> Superior Cuando selecciona Superior, solo se activa la aspersion del bastidor superior. La boquilla inferior no funcionará.</p> <p> Inferior Cuando selecciona Inferior, solo se activa la aspersion del bastidor inferior. La boquilla superior no funcionará.</p>
<p>9 Indicador función</p>	<p> Extra lavado Para vajillas muy sucias. (Solo se puede seleccionar con el programa Intensivo, ECO, vidrio y 90 min)</p> <p> Extra -secado Para realizar un secado más completo. (Solo se puede seleccionar con el programa Intensivo, ECO, Vidrio y 90 min).</p>
<p>10 Indicador de advertencia</p>	<p> Abrillantador Si se enciende el indicador "☀️", significa que queda poco abrillantador y debe rellenarse el depósito.</p> <p> Sal Si se enciende el indicador "🧂", significa que queda poca sal y debe rellenarse el depósito.</p>
<p>Luz de funcionamiento</p>	<p>Quando el lavavajillas esté en marcha, se proyectará hacia el suelo una luz azul indicativa del funcionamiento. Se visualizará en la zona inferior derecha.</p>

CARGA DE LAS CESTAS CONFORME A LA NORMA EN50242:

1. Cesta superior:

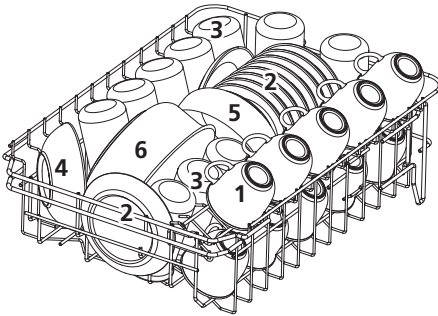

Número	Artículo
1	Tazas
2	Cazos
3	Vasos
4	Boles de servir pequeños
5	Boles de servir medianos
6	Boles de servir grandes

2. Cesta inferior:

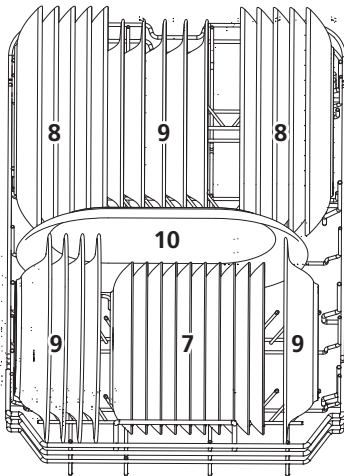

Número	Artículo
7	Platos de postre
8	Platos llanos
9	Platos hondos
10	Fuentes ovaladas

3.Tercera bandeja

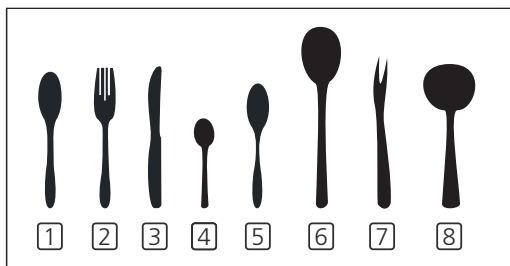
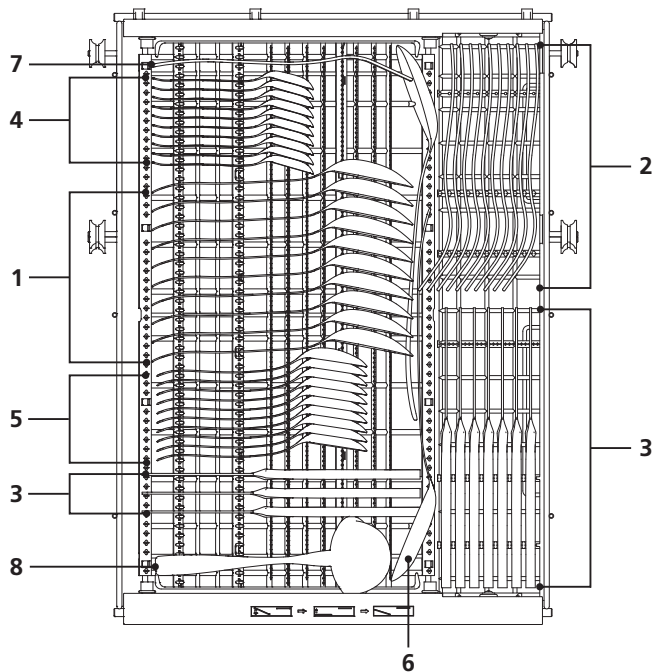

Número	Artículo
1	Cucharas soperas
2	Tenedores
3	Cuchillos
4	Cucharillas de café
5	Cucharillas de postre
6	Cucharas de servir
7	Tenedores de servir
8	Cacillos para salsas

La información para la prueba de compatibilidad cumple con la norma EN 50242

Capacidad: 10 ajustes de colocación

Posición de la cesta superior: posición inferior

Programa: ECO

Ajuste del abrillantador: 6

Ajustes de dureza del agua: H3

Consejos tercera bandeja

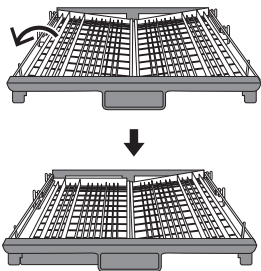

Levante el cestillo izquierdo hacia arriba, ajústese a la posición inferior, el cestillo izquierdo estará plano y el derecho elevado lateralmente

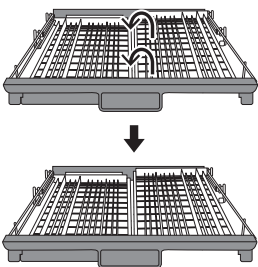

Levante el cestillo derecho hacia arriba, entonces ambas permanecerán planas.

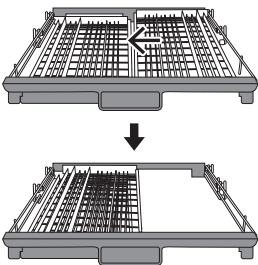

Deslice el cestillo derecho de derecha a izquierda , ambos cestillos quedarán superpuestos.

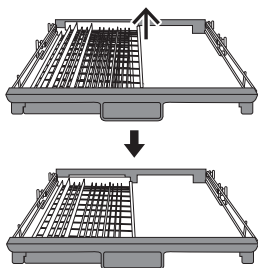







Puede retirar el cestillo derecho completamente.

PROGRAMAR EL LAVAVAJILLAS

Tabla de ciclos de lavado

En la siguiente tabla se muestra qué programas son mejores para los niveles de residuos de alimentos y cuánto detergente es necesario. También se muestra información variada sobre los programas.

(●) significa que es necesario rellenar el dispensador del abrillantador.

Programa	Descripción del ciclo	Detergente prelavado/principal	Tiempo de funcionamiento (min)	Energía (kW/h)	Agua (l)	Abrillantador
 Auto	Prelavado (45 °C) Autolimpieza (45-55 °C) Aclarado Aclarado (65 °C) Secado	$\frac{5/30 \text{ g}}{1 \text{ o } 2 \text{ unidades}}$	150	0,9-1,3	11-15	●
 Intensivo	Prelavado (50 °C) Lavado (60 °C) Aclarado Aclarado Aclarado (70 °C) Secado	$\frac{5/30 \text{ g}}{1 \text{ o } 2 \text{ unidades}}$	175	1,6	17,5	●
 Normal	Prelavado (45 °C) Lavado (55 °C) Aclarado Aclarado (65 °C) Secado	$\frac{5/30 \text{ g}}{1 \text{ o } 2 \text{ unidades}}$	185	1,3	13,5	●
ECO (*EN 50242)	Prelavado Lavado (45 °C) Aclarado (65 °C) Secado	$\frac{5/30 \text{ g}}{1 \text{ o } 2 \text{ unidades}}$	220	0,93	10	●
 Cristal	Prelavado Lavado (40 °C) Aclarado Aclarado (60 °C) Secado	$\frac{5/30 \text{ g}}{1 \text{ o } 2 \text{ unidades}}$	130	0,9	13	●
 90 min	Lavado (65 °C) Aclarado (65 °C) Aclarado (65 °C) Secado	$\frac{35 \text{ g}}{1 \text{ unidad}}$	90	1,35	11,8	●
 Rápido	Lavado (45 °C) Aclarado (50 °C) Aclarado(55 °C)	25 g	30	0,75	11	○

Nota

EN 50242: Este programa es el ciclo de prueba. La información para la prueba de compatibilidad cumple con la norma EN 50242.

Iniciar un ciclo de lavado

1. Saque las cestas superior e inferior, coloque los platos y vuelva a introducirlas. Se recomienda cargar primero la cesta inferior y después la superior.
2. Vierta el detergente.
3. Inserte la clavija en la toma de red eléctrica. Para obtener información sobre la alimentación, vaya a la última página "Ficha del producto". Asegúrese de que el suministro de agua está abierto y a máxima presión.
4. Cierre la puerta, pulse el botón de Encendido para poner en marcha la máquina.
5. Elija un programa, la luz de respuesta se encenderá. Pulse el botón Encendido/Pausa y el lavavajillas comenzará su ciclo.

Cambiar el programa a mitad del ciclo

Un ciclo de lavado solo se puede cambiar si lleva funcionando poco tiempo, de otro modo el detergente podría haberse liberado y el lavavajillas podría haber comenzado a drenar agua. Si fuera este el caso, el lavavajillas deberá reiniciarse y el dispensador de detergente volver a rellenarse. Para reiniciar el lavavajillas, siga las instrucciones a continuación:

1. Abra un poco la puerta para que el lavavajillas se detenga. Una vez que el brazo aspersor se haya parado, puede abrir completamente la puerta.
2. Pulse el botón Programa durante más de tres segundos y el aparato pasará a modo reposo.
3. Puede cambiar el programa a la configuración de ciclo que desee.

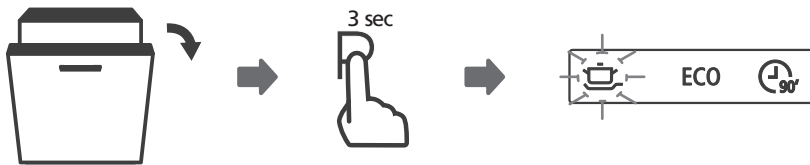

¿Ha olvidado añadir algo?

Si olvida algún plato, puede añadirlo en cualquier momento antes de que se abra el dispensador de detergente. Si este fuera el caso, siga las instrucciones a continuación:

1. Pulse el botón de Encendido/Pausa para hacer una pausa en el lavado.
2. **Una vez que el brazo aspersor se haya parado, puede abrir completamente la puerta.**
3. Coloque los platos que haya olvidado.
4. Cierre la puerta. Pulse el botón de Encendido/Pausa y, después de 10 segundos, el lavavajillas se pondrá en marcha de nuevo.

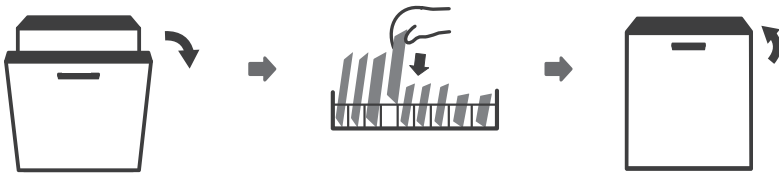

⚠ ADVERTENCIA



Es peligroso abrir la puerta a mitad del ciclo, ya que el vapor podría quemarle.

MANTENIMIENTO Y LIMPIEZA

Cuidado del exterior

La puerta y la junta de la puerta

Limpie las juntas de la puerta regularmente con un paño suave humedecido para eliminar restos de comida. Al meter los platos en el lavavajillas, pueden caer restos de comida o bebida en los laterales de la puerta. Estas superficies están fuera de la estructura del lavavajillas y el agua de los brazos aspersores no llega a ellas. Los alimentos depositados deben retirarse antes de cerrar la puerta.

El panel de control

Si es necesario limpiarlo, el panel de control debe frotarse con un paño suave humedecido.

ADVERTENCIA

- Para evitar que entre agua en el cierre de la puerta y los componentes eléctricos, no use un limpiador en spray de ningún tipo.
- No use limpiadores abrasivos ni estropajos en las superficies externas, ya que podría rayar el acabado. Algunos tipos de papel de cocina también pueden rayar o dejar marcas en la superficie.

Cuidado del interior

Sistema de filtrado

El sistema de filtrado en la base de la estructura almacena la suciedad gruesa que se genera en el ciclo de lavado. Esta suciedad puede hacer que el filtro se obstruya. Compruebe el estado de los filtros regularmente y límpielos si es necesario con agua del grifo. Siga estos pasos para limpiar los filtros.

NOTA:

Las imágenes se muestran únicamente a modo de referencia, ya que los distintos modelos de sistemas de filtrado y brazos aspersores pueden variar.

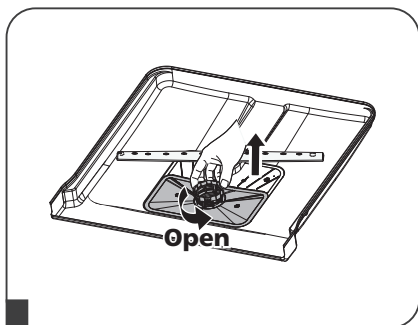

1 Sujete el filtro para suciedad gruesa y gírelo hacia la izquierda para desbloquearlo. Eleve el filtro hacia arriba y hacia fuera para sacarlo del lavavajillas.

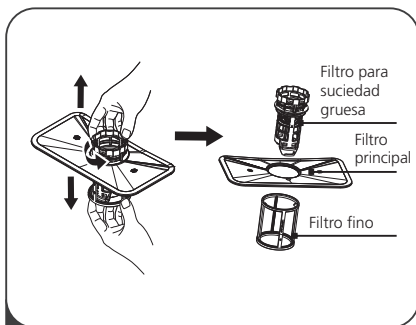

2 El filtro fino se puede extraer tirando desde la parte inferior del conjunto del filtro. El filtro para suciedad gruesa se puede desacoplar del filtro principal girando suavemente las pestañas en la parte superior y tirando hacia fuera.

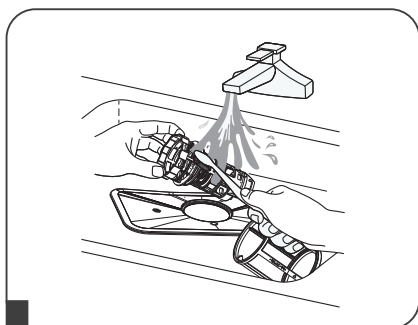

3 Los restos de comida de mayor tamaño se pueden limpiar aclarando el filtro con agua del grifo. Para una limpieza más exhaustiva use un cepillo suave.

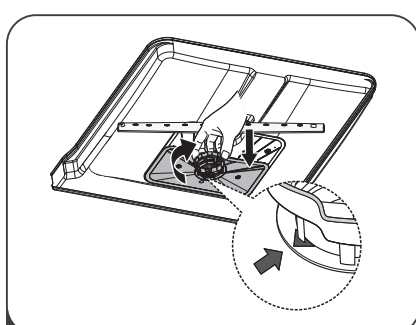

4 Vuelva a montar los filtros en orden inverso, encare y gírelo hacia la derecha, hacia la flecha de cierre.

el encaje del filtro

⚠ ADVERTENCIA

- No apriete los filtros en exceso. Coloque los filtros de nuevo siguiendo la secuencia correcta, o la suciedad gruesa podría introducirse en el sistema y causar una obstrucción.
- Nunca use el lavavajillas sin los filtros en su lugar. Una colocación incorrecta del filtro puede reducir el nivel de rendimiento del aparato y dañar los platos y demás utensilios.

Brazos aspersores

Es necesario limpiar los brazos aspersores regularmente para retirar los productos químicos del agua que puedan obstruir los orificios para los chorros de agua y los rodamientos.

Para limpiar los brazos aspersores, siga las instrucciones a continuación:

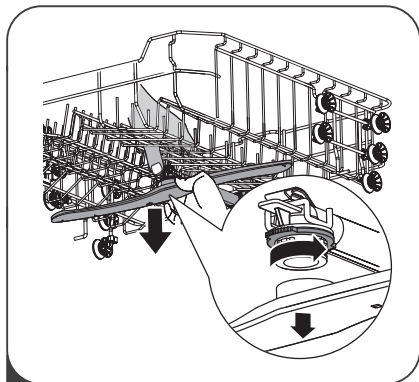

- 1 Para quitar el brazo aspersor superior, sujete la tuerca del centro para que no se mueva, y gire el brazo aspersor hacia la izquierda para extraerlo.

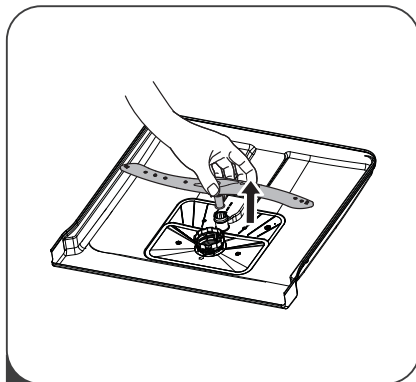

- 2 Para quitar el brazo aspersor inferior, tire hacia fuera del brazo y hacia arriba.

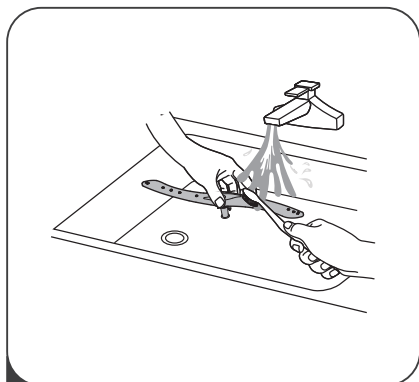

- 3 Lave los brazos con agua templada jabonosa y use un cepillo suave para limpiar los orificios para los chorros. Vuelva a colocarlos después de aclararlos concienzudamente.

Cuidado del lavavajillas

Precaución anti-congelación

Tome medidas para que el lavavajillas no se congele durante el invierno. Cada vez que acabe un ciclo de lavado, haga lo siguiente:

1. Corte el suministro eléctrico al lavavajillas.
2. Apague el suministro de agua y desconecte el tubo de entrada de agua de la toma de agua.
3. Drene el agua del tubo de entrada y la válvula de agua. (Use un recipiente para recoger el agua).
4. Vuelva a conectar el tubo de entrada a la toma de agua.
5. Quite el filtro de la parte inferior de la cuba y use una esponja para recoger el agua del sumidero.

Después de cada lavado

Después de cada lavado, corte el suministro de agua al aparato y deje la puerta ligeramente abierta para que la humedad y los olores no queden atrapados en su interior.

Desconecte el enchufe

Antes de realizar labores de limpieza o mantenimiento, desconecte siempre el enchufe de la red.

No usar limpiadores abrasivos ni disolventes

Para limpiar el exterior y las partes de caucho, no use productos de limpieza abrasivos ni disolventes. Use solamente un paño con agua jabonosa templada.

Para quitar las manchas de la superficie del interior, use un paño humedecido con agua y un poco de vinagre, o un producto de limpieza diseñado específicamente para lavavajillas.

Si no se va a usar durante un tiempo

Se recomienda realizar un ciclo de lavado con el lavavajillas vacío y después retirar el enchufe de la toma, cerrar el suministro de agua y dejar la puerta del aparato ligeramente abierta. Así las juntas de la puerta durarán más y se evitará que se formen olores dentro del aparato.

Traslado del aparato

Si necesita mover el aparato, trate de mantenerlo en posición vertical. Si es absolutamente necesario, se puede apoyar sobre su parte posterior.

Juntas

Uno de los factores que generan olores en el lavavajillas son los alimentos que quedan atrapados en las juntas. Limpiarlas regularmente con una esponja húmeda evitará que eso ocurra.

CONSEJOS DE RESOLUCIÓN DE PROBLEMAS

Antes de llamar al servicio técnico

Revisar las páginas siguientes puede ahorrarle llamar al servicio técnico.

Problema	Posibles causas	Qué hacer
El lavavajillas no se pone en marcha.	Bloqueo eléctrico del circuito interno	Reseteo el circuito. Quite cualquier otro aparato que esté compartiendo el mismo circuito con el lavavajillas.
	El aparato no se conecta .	Asegúrese de que el lavavajillas está conectado y que la puerta está bien cerrada. Asegúrese de que el cable de alimentación está bien conectado a la toma de red.
	La presión de agua es baja.	Compruebe que el suministro de agua está conectado adecuadamente y la llave de agua está abierta.
	La puerta del lavavajillas no está bien cerrada.	Asegúrese de cerrar la puerta correctamente.
No se bombea agua desde el lavavajillas.	La manguera de desagüe está torcida o aplastada.	Compruebe la manguera de desagüe.
	Filtro obstruido.	Compruebe la suciedad del filtro.
	El sumidero de la cocina está obstruido.	Compruebe el sumidero de la cocina para asegurarse de que está bien drenando. Si el problema es que el sumidero de la cocina no drena bien, podría necesitar a un fontanero más que a un reparador de lavavajillas.
Espuma en la cuba	Detergente inadecuado.	Use solo detergente especial para lavavajillas, para evitar la formación de espuma. Si esto ocurre, abra el lavavajillas y deje que la espuma se evapore. Vierta 4 litros de agua fría en la parte inferior del lavavajillas. Cierre la puerta del lavavajillas y seleccione un ciclo de lavado. Inicialmente, el lavavajillas drenará todo el agua. Abra la puerta tras la fase de desagüe y compruebe que la espuma ha desaparecido. Repita el proceso si es necesario.

Problema	Posibles causas	Qué hacer
	El abrillantador se ha derramado.	Limpie siempre con un paño el abrillantador que se haya derramado inmediatamente.
Manchas en el interior de la cuba	Puede haberse utilizado detergente con colorante.	Asegúrese de que el detergente no lleva colorante.
Película blanquecina en la superficie interior.	Minerales duros en el agua.	Para limpiar el interior, use una esponja humedecida con detergente para lavavajillas y use guantes de goma. Nunca use otro limpiador que no sea detergente para lavavajillas, o podría generarse espuma.
Manchas de óxido en los cubiertos.	Los objetos afectados no son resistentes a la corrosión.	Evite lavar artículos que no sean resistentes a la corrosión en el lavavajillas.
	No se ha puesto en marcha un programa después de añadir sal para lavavajillas. Se han metido restos de sal en el ciclo de lavado.	Ponga siempre un programa de lavado sin vajilla después de añadir sal. No seleccione la función Turbo (si la hubiera), después de añadir sal para lavavajillas.
	La tapa del abrillantador está floja	Compruebe que la tapa del abrillantador está bien fijada.
Ruido de golpeteo en el lavavajillas.	Un brazo aspersor está chocando con algún objeto de la cesta.	Detenga el programa y coloque los objetos que estén obstruyendo el brazo.
Ruido de traqueteo en el lavavajillas.	Objetos de vajilla sueltos en el lavavajillas.	Detenga el programa y coloque los objetos de vajilla.
Ruido de golpeteo en las tuberías de agua.	Puede estar causado por la propia instalación o la sección transversal de las tuberías.	No influye en el funcionamiento del lavavajillas. En caso de duda, póngase en contacto con un fontanero cualificado.
Los platos no salen limpios.	Los platos no se colocaron correctamente.	Consulte el APARTADO "Preparación e introducción de la vajilla" (p.17).
	El programa no era lo suficientemente potente.	Seleccione un programa más intensivo.

Problema	Posibles causas	Qué hacer
Los platos no salen limpios.	No se ha puesto suficiente detergente.	Ponga más detergente o cambie de detergente.
	Hay objetos bloqueando el movimiento de los brazos aspersores.	Coloque los objetos para que el brazo aspersor pueda girar libremente.
	La combinación de filtrado no está limpia o no se acoplado correctamente a la base de la estructura de lavado. Esto puede hacer que los orificios del brazo aspersor se bloqueen.	Limpie o coloque el filtro correctamente. Limpie los orificios del brazo aspersor.
Los objetos de cristal quedan opacos.	Combinación de agua blanda y demasiado detergente.	Use menos detergente si el agua de su zona es blanda y seleccione otro ciclo más corto para lavar los objetos de cristal y que queden limpios.
Los platos y vasos presentan manchas blancas.	El agua dura de su zona puede hacer que se deposite la cal.	Añada más detergente.
Marcas negras o grises en los platos.	Los utensilios de aluminio se han rozado con los platos.	Use un limpiador abrasivo suave para eliminar esas marcas.
Queda detergente en el dispensador.	Los platos bloquean el dispensador de detergente.	Coloque los platos correctamente.
Los platos no están secos.	Los platos se han colocado incorrectamente.	Cargue el lavavajillas como se sugiere en las instrucciones.
	Ha sacado los platos demasiado pronto.	No vacíe el lavavajillas inmediatamente después del lavado. Abra la puerta ligeramente para que salga el vapor. Saque los platos cuando la temperatura interior sea segura. Saque primero la cesta inferior para evitar que caiga agua de la cesta superior.
Los platos no están secos.	Se ha seleccionado un programa inadecuado.	Con un programa corto, la temperatura de lavado es más baja, reduciendo el rendimiento de la limpieza. Elija un programa con una mayor duración de lavado.
	Uso de cubiertos con un recubrimiento de baja calidad.	El desagüe de agua es más difícil con estos objetos. Los cubiertos o los platos de este tipo no son adecuados para lavarlos en el lavavajillas.

CÓDIGOS DE ERROR

Si el lavavajillas no funciona bien, el lavavajillas mostrará códigos de error para identificarlos:

Códigos	Significado	Posibles causas
E1	Tiempo de entrada más largo	La llave de agua no está abierta, o el suministro de agua se ha restringido, o la presión de agua es demasiado baja
E3	No alcanza la temperatura deseada	El elemento calefactor no funciona correctamente
E4	Rebose	Algún elemento del lavavajillas presenta fugas
Ed	Fallo de comunicación entre la placa de circuito principal y la placa de circuito de la pantalla display	Abra el circuito o interrumpa el cableado para la comunicación

ADVERTENCIA

- Si se produce algún rebose, apague la llave de agua principal antes de llamar al servicio técnico.
- Si hay agua en la bandeja de la base por un rebose o una pequeña fuga, deberá retirarse el agua antes de volver a poner en marcha el lavavajillas.

CERTIFICADO DE GARANTÍA PANDO

INOXPAN S.L., le agradece la elección y confianza depositada en un producto de nuestra marca Pando, que se distingue por su Calidad, Diseño e Innovación, siendo fiel a sus orígenes y compromisos.

CONDICIONES GARANTÍA PANDO:

Este aparato dispone de una garantía de **2 años a partir de la fecha de compra** y cubre a este contra todo defecto de fabricación que afecte a su buen funcionamiento. **Para la validez de la misma es imprescindible presentar la factura o ticket de compra** ante el técnico del Servicio Oficial Autorizado Pando.

Durante dicho periodo, la Empresa se compromete a reponer o reparar gratuitamente cualquier pieza defectuosa debida a vicio o defecto de fabricación del aparato, hasta conseguir su funcionamiento correcto, así como la mano de obra necesaria y gastos ocasionados como consecuencia de tal reparación o reposición.

EXCLUSIONES DE LA GARANTÍA PANDO:

No estará cubierto por la garantía o podría ser causa de anulación de la misma, debiéndose hacer cargo en estos casos el usuario de las costas de los materiales, mano de obra y desplazamiento del servicio técnico, **los siguientes supuestos:**

- Mal funcionamiento del aparato o daños en el mismo por incumplimiento de las normas, instrucciones y recomendaciones indicadas en el manual de usuario e instalación del aparato.
- Daños en el aparato, mobiliario o elementos externos por una inadecuada instalación o indebida manipulación del aparato y sus elementos de conexión, como el cable de alimentación, la toma de agua, conexión al desagüe, etc.
- Cuando el aparato se destine a uso No doméstico, para el que no está previsto.
- Revisiones de la instalación o del normal funcionamiento. Tampoco limpiezas o mantenimientos del producto.
- Averías o desperfectos producidos por: transportes, intervención o manipulación del aparato por personal no autorizado o ajeno a Pando, y por servicios de asistencia técnica no oficiales Pando.
- Abolladuras, ralladas o desperfectos estéticos en el producto por instalación, manipulación o uso indebido.
- Componentes estéticos, de uso y desgaste, como paneles, filtros, bandejas, cestas, guías, brazos aspersores y accesorios.
- Óxido o manchas en el acero o lacado producido por aplicación indebida o exposición sin protección a elementos corrosivos como productos de limpieza no apropiados o inadecuados.
- Daños estéticos o corrosivos en el mobiliario o elementos externos al aparato, también en el interior de la cavidad del lavavajillas como paredes y elementos accesorios del interior, en la puerta y panel, por el uso de productos de limpieza no adecuados o uso inapropiado e indebido de los depósitos de productos de limpieza, como la sal, abrillantador o detergente, sin seguir las indicaciones del manual del aparato.
- Averías y daños producidos por agentes externos: anomalías de suministro eléctrico, desastres naturales, fenómenos atmosféricos, geológicos, tormentas, rayos, inundaciones, cualquier tipo de animal, etc.
- Averías o daños causados por efectos químicos o electroquímicos del agua o por la calidad inapropiada de esta como el exceso de cal. Acumulación de cal en cualquier componente interno o externo del lavavajillas.
- En el caso de que no haya un fácil y seguro acceso a la desinstalación del aparato del mobiliario, al igual que a las conexiones de corriente, agua y desagüe del mismo, o que los elementos del mobiliario impidan su fácil y segura extracción, en este supuesto el usuario será responsable total de disponer que el aparato sea fácilmente accesible, y también asumirá los gastos de mano de obra y desplazamiento en el caso de que el Servicio Técnico Pando tuviera que disponer una demora en tiempo de intervención o una segunda visita a causa de la inaccesibilidad del aparato.

INOXPAN, S.L., queda expresamente excluida de cualquier responsabilidad sobre eventuales daños directos o indirectos a personas o materiales producidos por manipulación indebida del aparato.

Datos de contacto Servicio Técnico Oficial Autorizado Pando:

ESPAÑA, PORTUGAL Y ANDORRA:	OTROS PAÍSES:
<p>ES www.pando.es/asistencia-tecnica/</p> 	<p>EN https://www.pando.es/en/after-sales-services/</p> <p>FR https://www.pando.es/fr/service-apres-vente/</p> 

INFORMACIÓN TÉCNICA

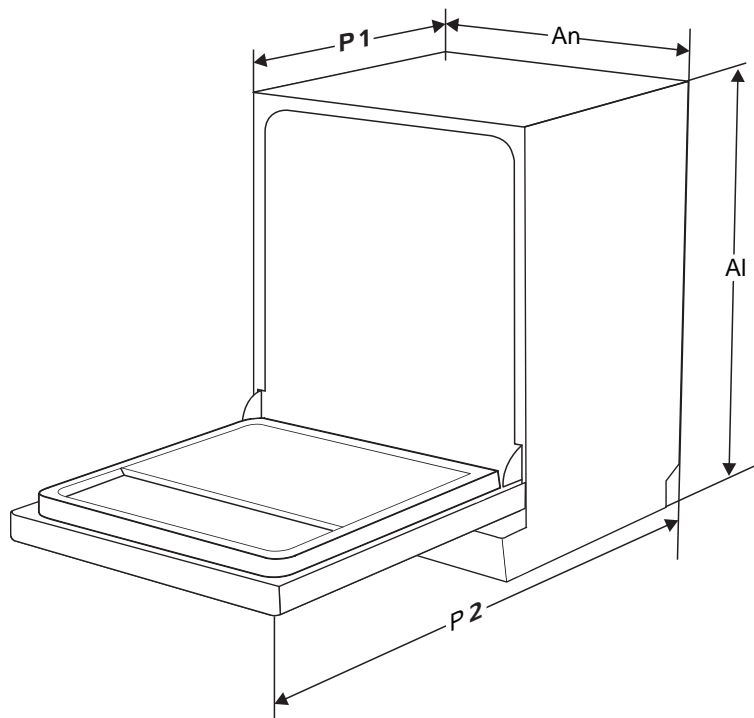

Altura (Al)	815 mm
Anchura (An)	598 mm
Profundidad (P1)	550 mm (con la puerta cerrada)
Profundidad (P2)	1150 mm (con la puerta abierta 90°)

Ficha del producto

Hoja informativa del lavavajillas doméstico conforme a la Directiva de la UE 1016/2010 y 1059/2010:

Marca	Pando
Tipo / Descripción	PLB-7160
Ajustes de colocación estándar	14
Clase de eficiencia energética 1	A++
Consumo energético anual 2	266 kWh
Consumo energético del ciclo de lavado estándar	0.93 kWh
Consumo energético apagado	0.45 W
Consumo energético encendido	0.49W
Consumo de agua anual 3	2800 liter
Clase de eficiencia de secado 4	A
Ciclo de lavado estándar 5	ECO 45 °C
Duración del programa del ciclo de lavado estándar	210 min
Nivel de ruido	45 dB(A) re 1 pW
Montaje	Integración
Puede ir integrado	Sí
Consumo energético	1760-2100 W
Tensión nominal / frecuencia	220-240V / 50 Hz
Presión de agua (presión del flujo)	0,04 - 1,0 MPa=0,4 - 10 bar

NOTA:

- 1** A + + + (la eficiencia más alta) a D (la eficiencia más baja)
- 2** Consumo energético basado en 280 ciclos de lavado estándar usando agua fría y el consumo de los modos de potencia bajos. El consumo energético real dependerá de cómo se utilice el aparato.
- 3** Consumo de agua basado en 280 ciclos de lavado estándar. El consumo de agua real dependerá de cómo se utilice el aparato.
- 4** A (la eficiencia más alta) a G (la eficiencia más baja)
- 5** Este programa es adecuado para lavar una vajilla con una suciedad normal y es el programa más eficiente en términos de su combinación de consumo energético y de agua para ese tipo de artículos.

PLB-7160

MANUAL DE INSTALACIÓN

INSTRUCCIONES DE INSTALACIÓN

⚠ ADVERTENCIA



Riesgo de descarga eléctrica

Desconecte la alimentación eléctrica antes de instalar el lavavajillas.

Si no lo hace podría producirse una descarga eléctrica, e incluso la muerte.

⚠ Atención

La instalación de las tuberías y los equipos eléctricos debe correr a cargo de profesionales.

Acerca de la conexión eléctrica

⚠ ADVERTENCIA

Por la seguridad personal:

- No use un alargador ni un adaptador de enchufe con este aparato.
- Bajo ninguna circunstancia corte ni retire la conexión a tierra del cable de alimentación.

Requisitos eléctricos

Observe la etiqueta de clasificación para saber la tensión nominal y conectar el lavavajillas a la red eléctrica adecuada. Use el fusible necesario, de 10A/13A/16A, un fusible de retardo temporal o un diferencial recomendado e incluya un circuito independiente que sirva solamente para este aparato.

Conexión eléctrica

Asegúrese de que la tensión y la frecuencia de la red eléctrica se corresponden con las que aparecen en la placa identificativa. Inserte el enchufe únicamente en una toma eléctrica conectada a tierra convenientemente. Si la toma eléctrica a la que ha de conectarse el aparato no es adecuada para el enchufe, sustituya la toma, en lugar de usar adaptadores o similares, ya que podrían sobrecalentarse y causar quemaduras y cortocircuitos

⚠ **Asegúrese de que existe una puesta a tierra adecuada antes de usar el aparato**

Consumo de agua y desagüe

Conexión de agua fría

Conecte el suministro de agua fría a un conector roscado de 3/4 (pulgadas) y asegúrese de que está apretado firmemente en su posición.

Si las tuberías de agua son nuevas o no se han utilizado durante mucho tiempo, deje el agua correr para asegurarse de que sale limpia. Es necesario tomar esta precaución para evitar el riesgo de que la entrada de agua se bloquee y dañe el aparato.

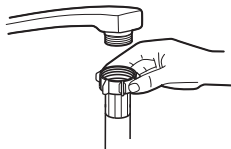

manguera de suministro ordinaria



manguera de suministro de seguridad

Acerca de la manguera de suministro de seguridad

La manguera de suministro de seguridad se compone de paredes dobles. El sistema de la manguera garantiza su intervención bloqueando el flujo de agua en caso de rotura de la manguera de suministro y cuando el espacio de aire entre la manguera de suministro propiamente dicha y la manguera corrugada exterior se llena de agua.

⚠ ADVERTENCIA

Una manguera que se acopla al grifo del fregadero, puede reventar si se instala en la misma línea de agua que el lavavajillas.

Cómo conectar la manguera de suministro de seguridad

1. Tire de las mangueras de suministro de seguridad completamente para extraerlas del compartimento situado en la parte posterior del lavavajillas.
2. Apriete firmemente el tornillo de la manguera de suministro de seguridad a la llave de agua, con rosa de 3/4 pulgadas.
3. Abra el agua completamente antes de poner en marcha el lavavajillas.

Cómo desconectar la manguera de suministro de seguridad

1. Cierre el suministro de agua.
2. Desatornille la manguera de suministro de seguridad de la llave de agua.

Conexión de las mangueras de desagüe

Inserte la manguera de desagüe en una tubería de desagüe con un diámetro mínimo de 40 mm, o deje que corra por el sumidero, asegurándose de que no se doble ni se enrolle. La altura de la tubería de desagüe debe ser inferior a 1000 mm. El extremo libre de la manguera no debe sumergirse en agua para evitar el retorno del flujo.

⚠ Fije con seguridad la manguera de desagüe en la posición A o en la posición B.

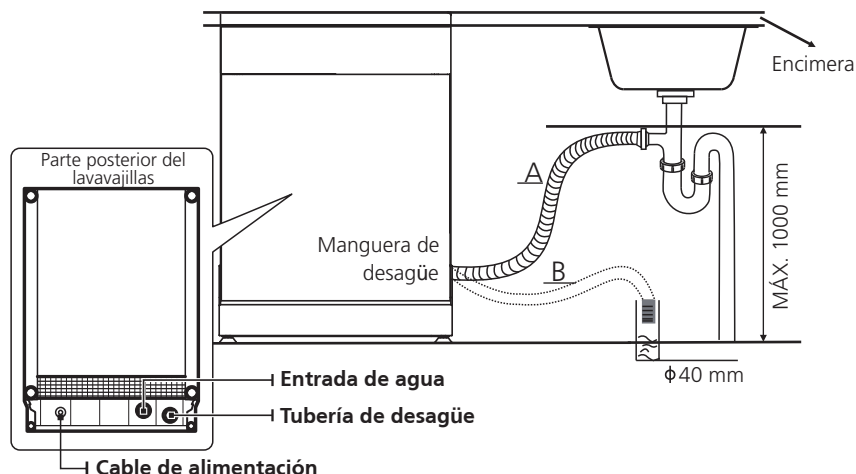

Cómo drenar el exceso de agua de las mangueras

Si el sumidero está 1000 mm por encima del suelo, el exceso de agua de las mangueras no podrá drenarse directamente al sumidero. Será necesario drenar el exceso de agua de las mangueras en un recipiente o un depósito adecuado, fuera del sumidero y más bajo.

Salida de agua

Conecte la manguera de desagüe del agua. La manguera de desagüe debe acoplarse correctamente para evitar fugas de agua. Asegúrese de que la manguera de desagüe de agua no está presionada ni aplastada.

Extensión de la manguera

Si necesita una extensión para la manguera de desagüe, asegúrese de utilizar una manguera de desagüe similar.

No debe medir más de 4 metros, o el efecto de limpieza del lavavajillas podría verse reducido.

Conexión del sifón

La conexión debe estar a una altura inferior a 100 cm (máximo) desde la parte inferior del lavavajillas. La manguera de desagüe de agua debe estar fijada.

Colocación del aparato

Coloque el aparato en la posición deseada. La parte posterior debe reposar sobre la pared tras él, y los laterales, a lo largo de los muebles o paredes adyacentes. El lavavajillas está equipado con mangueras de suministro de agua y de desagüe que se pueden colocar a la derecha o a la izquierda, para facilitar una instalación adecuada.

Nivelado del aparato

Una vez colocado el aparato para ser nivelado, la altura del lavavajillas se puede alterar ajustando el nivel de rosca de las patas. En cualquier caso, el aparato no debe inclinarse más de 2°.

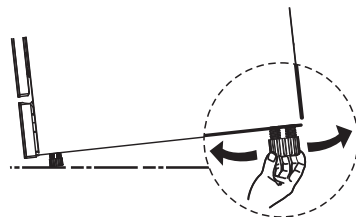

NOTA:

Esto solo es válido para los lavavajillas independientes.

Instalación integrada

Paso 1. Selección del mejor lugar para el lavavajillas

El lugar de instalación del lavavajillas debe ser cerca de una entada de agua, mangueras de desagüe y un cable de alimentación de red eléctrica.

-Ilustraciones de las dimensiones de la estructura y posición de instalación del lavavajillas:

1. Menos de 5 mm entre la parte superior del lavavajillas y el armario y la puerta exterior, alineada a la estructura.

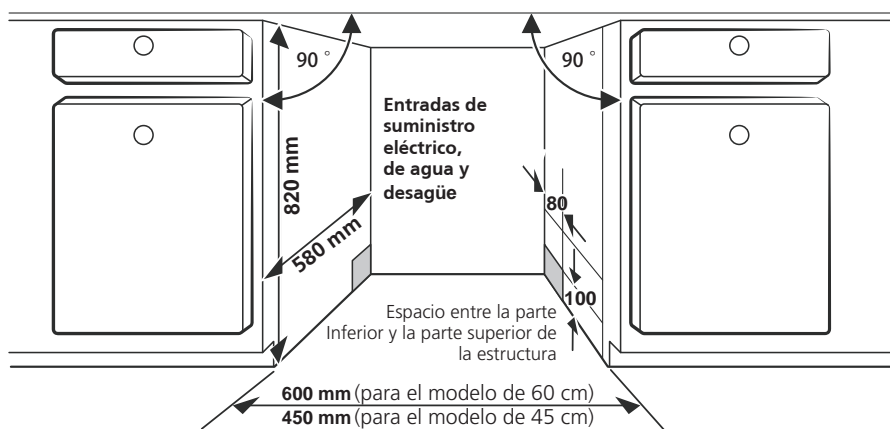

2. Si el lavavajillas se coloca en la esquina del armario, debe dejarse algún espacio para abrir la puerta.

NOTA:

Dependiendo de donde esté la toma eléctrica, podría necesitar hacer un orificio en la parte opuesta del armario.

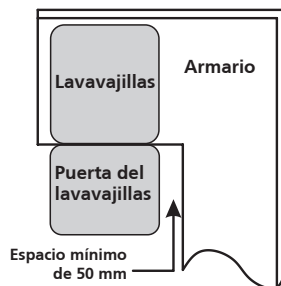

Paso 2. Dimensiones del panel estético e instalación



El panel estético de madera puede colocarse según los planos de instalación.

Característica de peso para puerta decorativa y corredera.	Mínimo	Máximo
60cm Integración Total	4kg	10kg
45cm Integración Total	4kg	8kg

Modelo integrado

Instale los ganchos en la puerta decorativa e insértelos (vea la figura A) en las ranuras de la parte exterior de la puerta del lavavajillas (vea la figura B). Después de colocar la puerta decorativa, empuje su parte superior hacia abajo y asegúrese de que los ganchos están correctamente fijados.

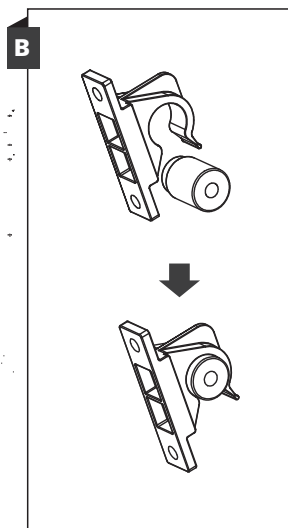
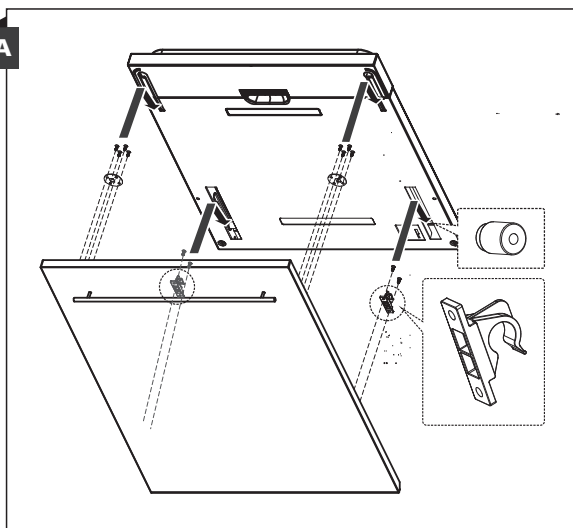

Paso 3. Pasos para la instalación del lavavajillas



Consulte los pasos específicos en las ilustraciones sobre la instalación.

1. Fije la tira de condensación bajo la encimera del armario. Asegúrese de que la tira de condensación esté a ras de la encimera.
2. Conecte la manguera de entrada al suministro de agua fría.
3. Conecte la manguera de desagüe.
4. Conecte el cable de alimentación.
5. Coloque el lavavajillas en su posición.
6. Nivelar el lavavajillas. La pata posterior se puede ajustar desde la parte delantera del lavavajillas girando el tornillo tipo Philips en el centro de la base, usando un destornillador adecuado. Para ajustar las patas frontales, use un destornillador de cabeza plana y gire las patas frontales hasta que el lavavajillas esté nivelado.
7. Instale la puerta del mueble en el exterior de la puerta del lavavajillas.
8. El lavavajillas debe fijarse en su posición. Hay dos formas de hacerlo:
 - A. Encimera de madera / MDF: Coloque el gancho de instalación en la ranura del plano lateral y fíjelo en la encimera con tornillos para madera.
 - B. Encimera de mármol o granito: Fije el lateral con el tornillo.

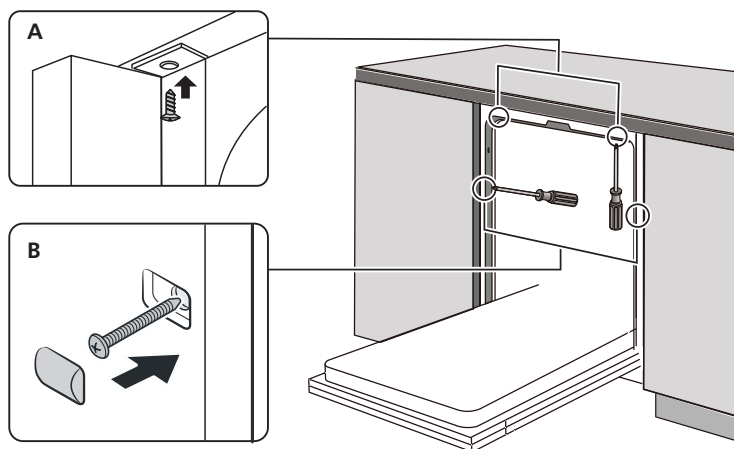

Paso 4. Nivelar el lavavajillas

El lavavajillas debe estar nivelado para funcionar correctamente y lavar bien.

1. Coloque un nivel de burbuja en la puerta y la bandeja interior dentro de la cuba, como se muestra, para comprobar que el lavavajillas está nivelado.
2. Nivele el lavavajillas ajustando las tres patas niveladoras por separado.
3. Al nivelar el lavavajillas, preste atención para evitar que vuelque.

Compruebe el nivel entre la parte delantera y la posterior

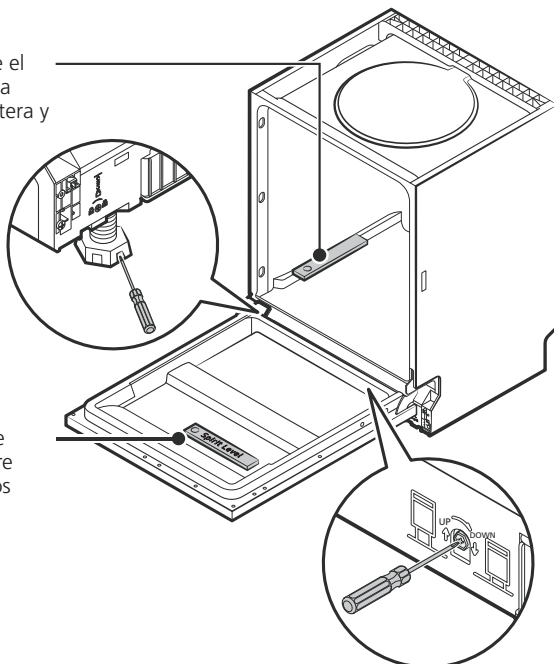

Compruebe el nivel entre ambos lados

⚡ **NOTA:**

La altura de ajuste máxima de las patas es de 50 mm.

Instalación de tiras aislamineto acústico

Tiras absorbe-ruídos

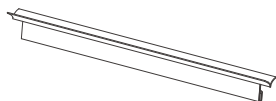

Arriba

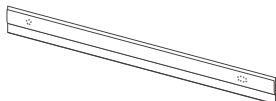

Izquierda

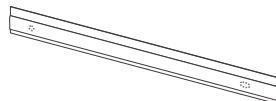

Derecha

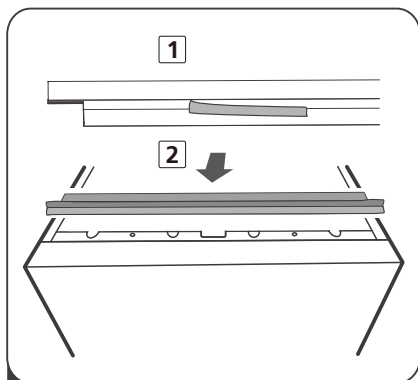

- 1 Retire la protección de la tira absorbe-ruídos y luego fijela en el marco.

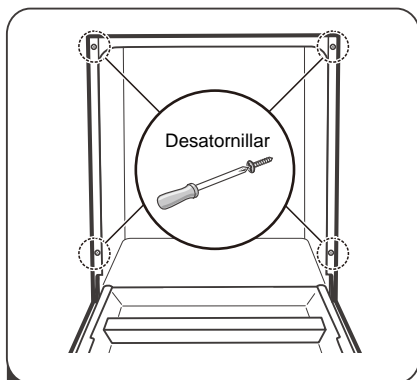

- 2 Quite los cuatro tornillos de las placas laterales derecha e izquierda y retirelas.

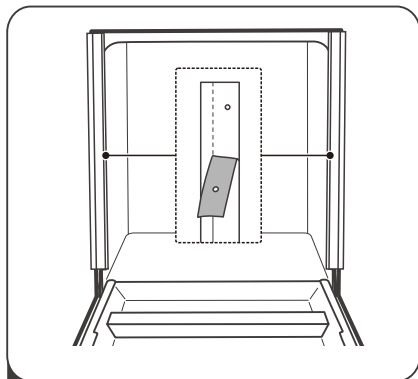

- 3 Retire la protección de las tiras absorbe-ruídos. Luego pegue las tiras a las placas laterales y alineeas con la posición del orificio.

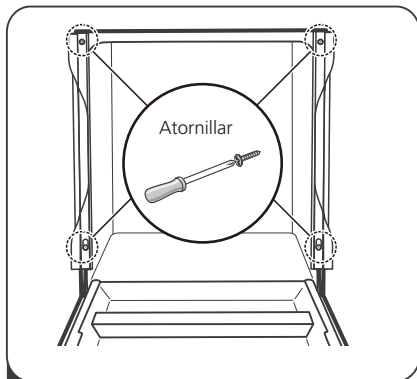

- 4 Finalmente, atornille los 4 tornillos.

NOTAS:

INOXPAN S.L.

Pol. Ind. El Cros
Av. El Molí de les Mateves, 11
Apdo. Correos nº 21
08310 ARGENTONA
(Barcelona - Spain)
Tel. +34 93 757 94 11
Fax +34 93 757 96 53

www.pando.es
com.pando@pando.es

Export:
export@pando.es
Tel. 902 41 55 11



Pando

www.pando.es



SERVICIO POST VENTA
España, Portugal y Andorra

www.pando.es/asistencia-tecnica/

SERVICE APRÉS VENTE
AFTER SALES SERVICE
Otros países
Autres pays / Other countries
www.pando.es/en/after-sales-services/

