

# art. 342620

Istruzioni d'uso  
Notice de montage  
Instruction sheet  
Instrucciones de empleo





## ÍNDICE

<b>INTRODUCCIÓN</b>	<b>88</b>
Advertencias y consejos	88
Descripción general	88
Display gráfico	89
Pulsadores y funciones	89
Configuración predeterminada	90
Reajuste de la configuración predeterminada	90
<b>USO</b>	<b>91</b>
Búsqueda de un residente del cual se conoce el nombre	91
Búsqueda de un residente del cual se conoce el código	92
<b>DISPOSITIVOS ADICIONALES EXTERIORES</b>	<b>93</b>
Módulo teclado adicional	93
Telemando I/R	93
<b>PROGRAMACIÓN</b>	<b>94</b>
Acceso a la programación	94
Pulsadores y funciones	94
Menú configuración	96
Código secreto	97
Idioma	98
Formato agenda	99
Centralita	100
Llamada directa	101
Código puerta	102
Contraste	103
Rellamada	104
Menú agenda	105
<b>SOFTWARE TICALL</b>	<b>112</b>
<b>CONFIGURACIÓN</b>	<b>112</b>
<b>INSTALACIÓN</b>	<b>113</b>



**Para cambiar el idioma en que se visualizan los menús:**

- acceder al modo **Programación** descrito en la pág. 95;
- efectuar el procedimiento **Idioma** descrito en la pág. 98.

## INTRODUCCIÓN

### ADVERTENCIAS Y CONSEJOS

Antes de instalar el módulo es importante leer cuidadosamente el presente manual.



*El fabricante declina toda responsabilidad por eventuales daños debidos a un uso incorrecto y/o no conforme a las instrucciones contenidas en el presente manual.*

### DESCRIPCIÓN GENERAL

El módulo vocal digital con display gráfico retroiluminado permite enviar la llamada a una placa interior, corriendo los nombres o los códigos de los residentes en el display por medio de las teclas correspondientes. El módulo puede memorizar un máximo de 1000 nombres y apellidos de residentes, asociándolos a la **dirección de configuración\*** de la PI (Placa Interior) del sistema.

Los nombres se reducen a 500 si se asocia a los mismos también un mensaje. Si por motivos de confidencialidad decide guardar solamente los códigos de los residentes, es posible extender esta opción hasta 5000 códigos. Es posible asociar dos nombres diferentes a la misma dirección MN.

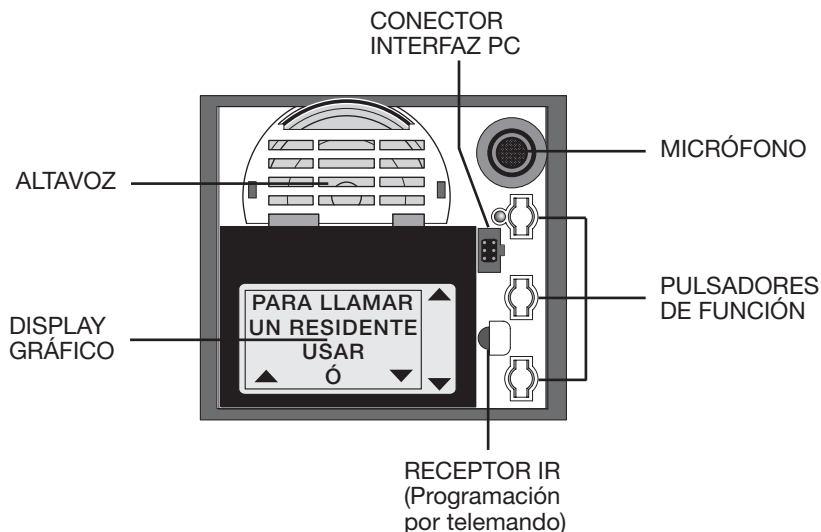

(\*) En este manual se utilizará la abreviatura **MN** para indicar la “**Dirección de configuración**”

## INTRODUCCIÓN

### DISPLAY GRÁFICO

En posición de reposo, el display de la centralita gráfica visualiza la pantalla para llamar a un residente.



 Cuando están habilitadas las pantallas de llamada a la centralita y directa, éstas se visualizan cada 10 segundos alternadas a la pantalla de reposo.



### PULSADORES Y FUNCIONES

Por medio de los tres pulsadores del módulo, es posible buscar en la agenda, visualizada en el display, el nombre o el código del residente y enviar la llamada.



- Llama al residente seleccionado



- Se corre a una posición anterior ▲ (presionando brevemente)
- Para correr rápidamente ▲ (mantener presionado 2 segundos)



- Se corre a una posición sucesiva ▼ (presionando brevemente)
- Para correr rápidamente ▼ (mantener presionado 2 segundos)



**DESPLAZAMIENTO RÁPIDO:** En el display se visualizan varios residentes por vez.

## INTRODUCCIÓN

### CONFIGURACIÓN PREDETERMINADA

Código secreto	1234
Idioma	Italiano
Formato Agenda	Alfanumérico sin mensaje
Centralita	4000 Deshabilitado
Llamada	0000 y 0001 Deshabilitado
Código puerta	1234, 1235, 1236, 1237 y 1238
Contraste	50
Rellamada	Deshabilitada

### REAJUSTE DE LA CONFIGURACIÓN PREDETERMINADA

Para restablecer la Configuración predeterminada:

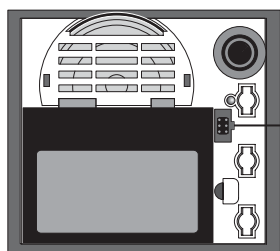

- Quitar la alimentación al dispositivo
- Insertar un puente en ambas agujas inferiores de la interfaz

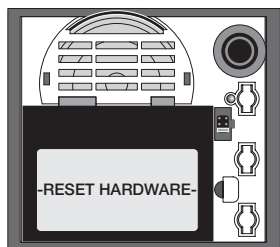

- Vuelva a alimentar el dispositivo, en el display se visualiza el mensaje sucesivo:  
- RESET HARDWARE -
- Quitar la alimentación al dispositivo

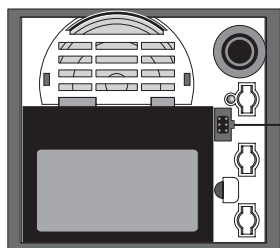

- Extraiga el puente
- Vuelva a alimentar el dispositivo, se restablece la configuración predeterminada.

## USO

### BÚSQUEDA DE UN RESIDENTE DEL CUAL SE CONOCE EL NOMBRE

Para llamar a un residente del cual se conoce el nombre:



- Presione un pulsador para acceder a la búsqueda;

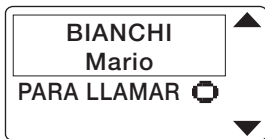

- corra la agenda hasta que aparezca en el display el nombre deseado;

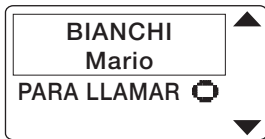

- presione el pulsador para enviar la llamada.

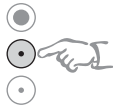
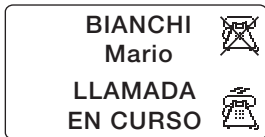

- Si el número llamado no contesta, es posible interrumpir la llamada, presionando el pulsador.

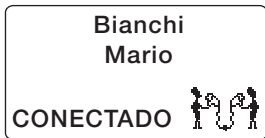

Quando el residente contesta el display señala que la conversación se está efectuando.



Quando el residente cuelga el auricular del interfono o al pasar 60 segundos, la comunicación se corta y el display regresa a la posición de reposo.



Este tipo de búsqueda es posible sólo si se ha establecido el Formato Agenda ALFANUMÉRICO.

**USO**

**BÚSQUEDA DE UN RESIDENTE DEL CUAL SE CONOCE EL CÓDIGO**

*Para llamar a un residente del cual se conoce el código:*



- Presione un pulsador para acceder a la búsqueda

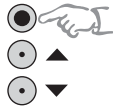

- Seleccione por medio de los pulsadores; el Bloque, la Planta y la Extensión deseada y confirme cada opción.

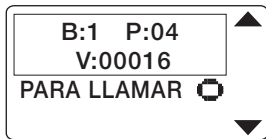

- Presione el pulsador para enviar la llamada

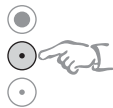
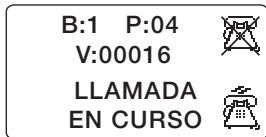

- Si el número llamado no contesta, es posible interrumpir la llamada, presionando el pulsador.

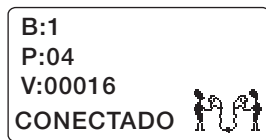

*Quando el residente contesta el display señala que la conversación se está efectuando.*

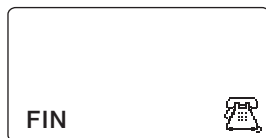

*Quando el residente cuelga el auricular del interfono o al pasar 60 segundos, la comunicación se corta y el display regresa a la posición de reposo.*

 *Este tipo de búsqueda es posible sólo si se ha establecido el Formato Agenda CÓDIGO. Los códigos se deben programar durante la instalación, asociando al residente un código identificativo: B (bloque), P (piso) e V (extensión).*



**DISPOSITIVOS ADICIONALES EXTERIORES**

**MÓDULO TECLADO ADICIONAL**

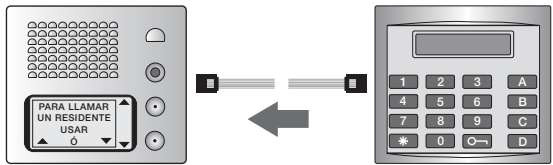

El módulo teclado (Art. 342640) permite:

- Llamar directamente al residente del cual se conoce el nombre (si se ha establecido el Formato Agenda ALFANUMÉRICO), marcando la dirección MN con el teclado.
- Llamar directamente al residente del cual se conoce el código (si se ha establecido el Formato Agenda CÓDIGO), marcando código (Bloque, Planta, Extensión) con el teclado.
- Abra la cerradura, presionando el pulsador  y marcando un código numérico.

El módulo teclado se suministra con un multicable para su conexión al módulo vocal.

**TELEMANDO I/R**



El telemando por infrarrojos (Art. 392123) se puede utilizar para programar la agenda de los residentes.

Además de las teclas que indican letras y números, existen otras teclas para asignar distintas funciones de programación:

- NEXT MESS      selecciona la entrada sucesiva/anterior
- SHIFT            cambia la función de NEXT MESS y de todas las teclas con doble significado
- RESET            sale de la fase de edición perdiendo la nueva configuración
- MEMORY        guarda el dato nuevo o la nueva selección
- BACK            corre una posición hacia la izquierda
- SPACE           corre una posición hacia la derecha
- SHIFT + “ . ”    pone un espacio (presione SHIFT luego “ . ”)

## PROGRAMACIÓN

### ACCESO A LA PROGRAMACIÓN

El acceso a la programación de la Centralita Gráfica está protegida por un Código Secreto (predefinido **1234**).



Después de entrar al menú programación es posible seleccionar:

- CONFIGURACIÓN - para entrar a los menús de configuración del dispositivo.
- AGENDA - para entrar al menú de configuración de la agenda.
- SALIR - Para salir de la programación y regresar a la página inicial.

### PULSADORES Y FUNCIONES



- Para mover una cifra a la derecha el cursor (*presionando brevemente*)
- Para confirmar y memorizar (*mantener presionado 2 segundos*)



- Para correr a una posición ▲ (*presionando brevemente*)
- Aumentar una unidad (*presionando brevemente*)



- Para correr a una posición ▼ (*presionando brevemente*)
- Bajar una unidad (*presionando brevemente*)

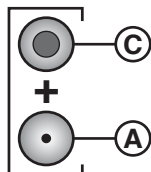

- Los pulsadores **C + A** presionados juntos corren el cursor una cifra a la izquierda (*es decir antes C y luego A*)

## PROGRAMACIÓN

Para acceder a la programación:



- Mantenga presionado el pulsador al menos unos 10 segundos;

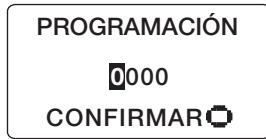

- marque con los pulsadores el código secreto (por ej. 1234 código de fábrica);

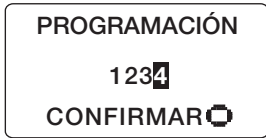

- mantenga presionando el pulsador al menos unos 2 segundos para confirmar.



*Si el código es incorrecto:*

- se accede a la Programación

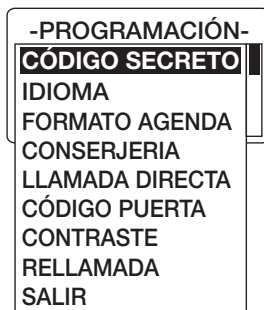

- de lo contrario se regresa a la página inicial

**PROGRAMACIÓN****MENÚ CONFIGURACIÓN**

*En este menú se pueden configurar:*

- **CÓDIGO SECRETO** - es la contraseña para acceder a la programación.
- **IDIOMA** - el idioma en que se visualizan los menús.
- **FORMATO AGENDA** - el formato de la agenda (alfanumérico/código).
- **CENTRALITA** - la pantalla de llamada a la centralita.
- **LLAMADA DIRECTA** - la pantalla de llamada directa a dos extensiones preferenciales.
- **CÓDIGO PUERTA** - el código de apertura de la puerta (máx. 5 códigos diferentes).
- **CONTRASTE** - el valor de contraste del display (30-70).
- **RELLAMADA** - el tono de rellamada automática (cada 10 segundos por 4 veces).

## PROGRAMACIÓN

### CÓDIGO SECRETO

Para cambiar el código de acceso a la programación (predefinido **1234**):



- Seleccione **Código Secreto**;

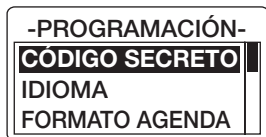

- presione el pulsador para confirmar;

En el display se visualiza el siguiente código secreto utilizado



- teclee por medio de los pulsadores el nuevo código (por ej. 2244);



- mantenga presionado 2 segundos el pulsador para guardar el nuevo código.

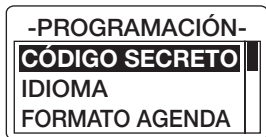

En el display se visualiza la página inicial



Al cabo de 7 segundos entre la última presión de un pulsador, el display regresa a la posición de reposo, manteniendo programado el viejo código secreto.

## PROGRAMACIÓN

### IDIOMA

Para cambiar el idioma del dispositivo (predefinido - **Italiano**):

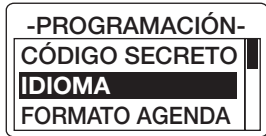

- seleccione **Idioma**;

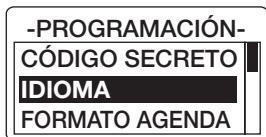

- presione el pulsador para confirmar;

*En el display se visualiza el Idioma corriente*



- seleccione por medio de los pulsadores; el idioma deseado (por ej.: English);

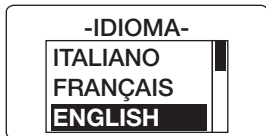

- presione el pulsador para confirmar el nuevo idioma.

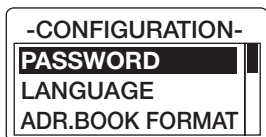

*En el display se visualiza la página inicial en el nuevo idioma establecido.*



*Es posible personalizar el idioma con uno de los idiomas predefinidos por medio del Software TiCall.*

## PROGRAMACIÓN

### FORMATO AGENDA

Para cambiar el formato de la agenda del dispositivo (predefinido - **alfanumérico sin mensaje**):



- seleccione **Formato Agenda**



- presione el pulsador para confirmar



En el display se visualiza el siguiente mensaje

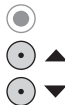

- seleccione por medio de los pulsadores el nuevo formato\*;



- presione el pulsador para confirmar 

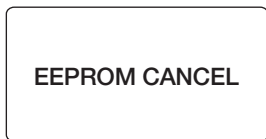

**El cambio o la confirmación del “Formato agenda” utilizado borra todos los datos contenidos en la agenda de los residentes.**

(\*) Las elecciones posibles son:

#### ALFANUMÉRICO:

- **sin mensaje:** máx **1000** residentes (apellido+nombre)
- **con mensaje:** máx **500** residentes (apellido+nombre+mensaje)

**CÓDIGO:** máx **5000** residentes (código)

## PROGRAMACIÓN

### CENTRALITA

Para habilitar la pantalla de llamada a la centralita:

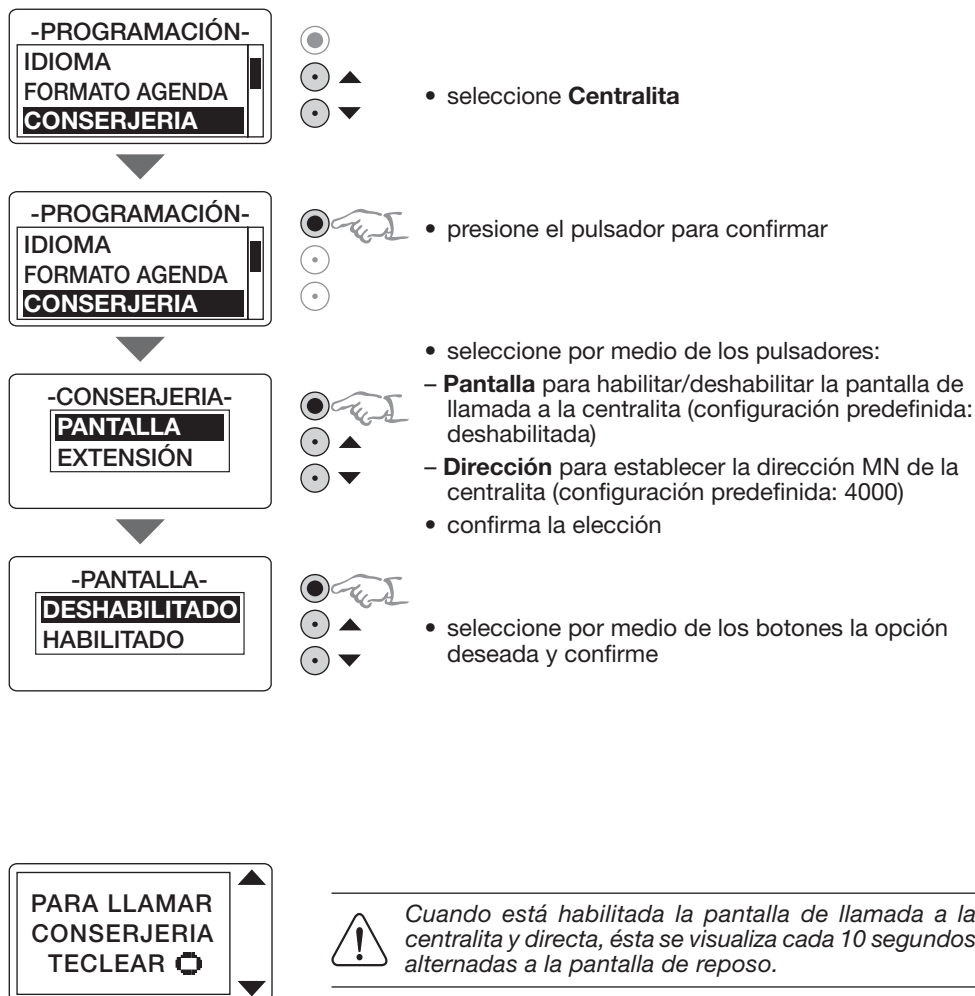



## PROGRAMACIÓN

### LLAMADA DIRECTA

Para habilitar la pantalla de llamada directa a dos extensiones preferenciales:

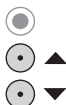
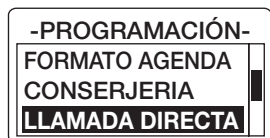

- seleccione **Llamada Directa**;

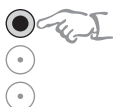
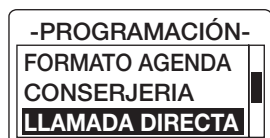

- presione el pulsador para confirmar;

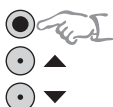

- seleccione por medio de los pulsadores:
  - **Pantalla** para habilitar/deshabilitar la pantalla de llamada directa a dos extensiones preferenciales (configuración predeterminada: deshabilitada)
  - **Dirección** para establecer la dirección MN de las extensiones preferenciales (configuración predeterminada: 0000 y 0001)
- confirma la elección;

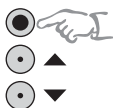
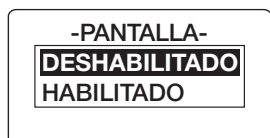

- seleccione por medio de los botones la opción deseada y confirme.

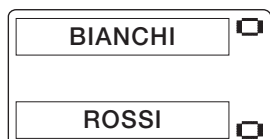

Cuando se habilita la pantalla de llamada directa a la centralita, ésta se visualiza cada 10 segundos alternada a la pantalla de reposo.



Es posible habilitar esta función sólo si se ha configurado el Formato Agenda Alfanumérico.

## PROGRAMACIÓN

### CÓDIGO PUERTA

Esta función permite programar un máximo de 5 códigos de apertura de la puerta (configuración predeterminada 1234, 1235, 1236, 1237, 1238).

*Para modificar el código de apertura de la puerta:*

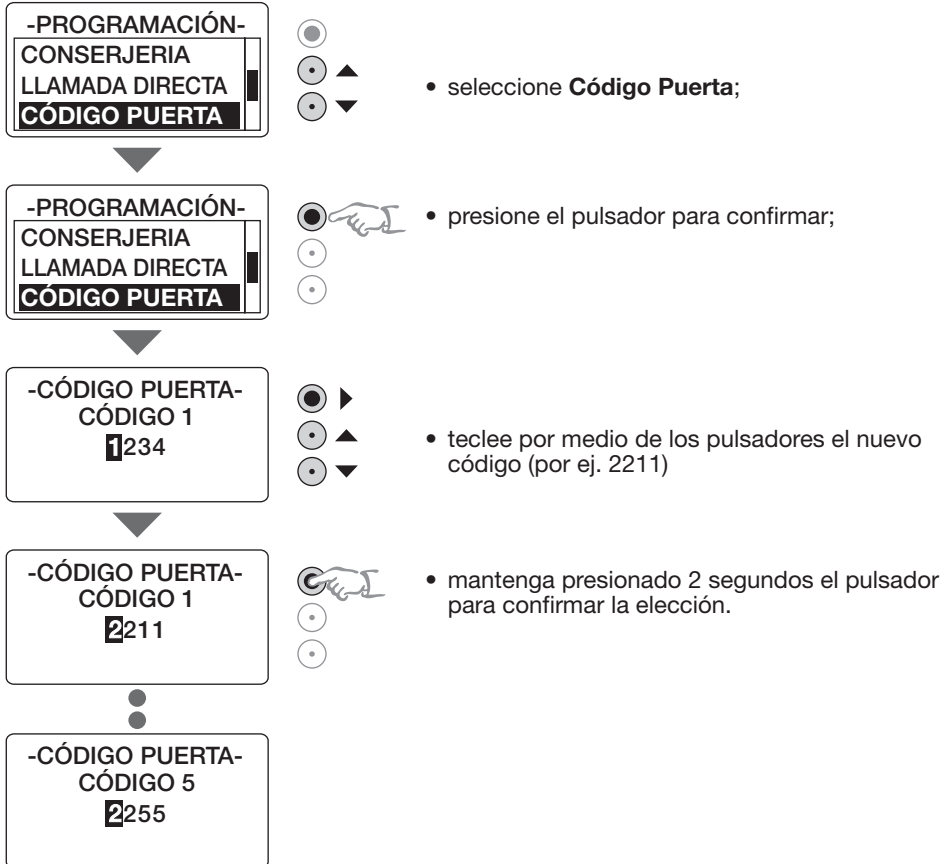

**Ejemplo:** Asignando los **códigos de la puerta** con la siguiente lógica:

- CÓDIGO 1** - residentes
- CÓDIGO 2** - servicio de vigilancia
- CÓDIGO 3** - servicio de mantenimiento
- CÓDIGO 4** - cartero
- CÓDIGO 5** - servicio agua y gas

será posible modificar un código asignado (por ej. cartero) manteniendo los demás.

## PROGRAMACIÓN

### CONTRASTE

Para modificar el valor de contraste del display (configuración predefinida **50**):

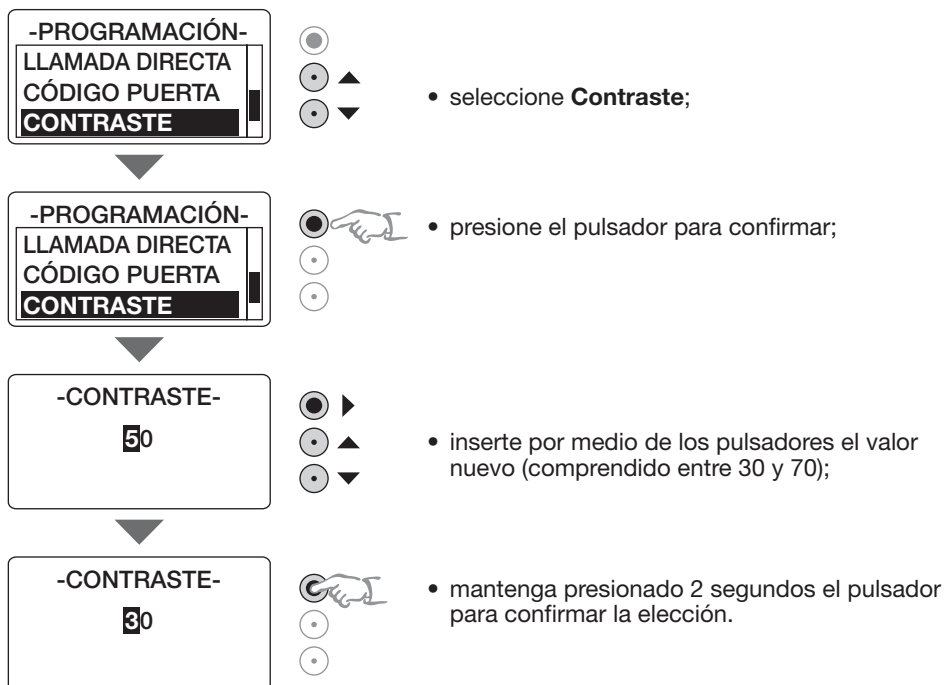

**PROGRAMACIÓN****RELLAMADA**

Para habilitar el tono de rellamada automática, 10 segundos por cuatro veces (configuración predefinida **deshabilitada**):

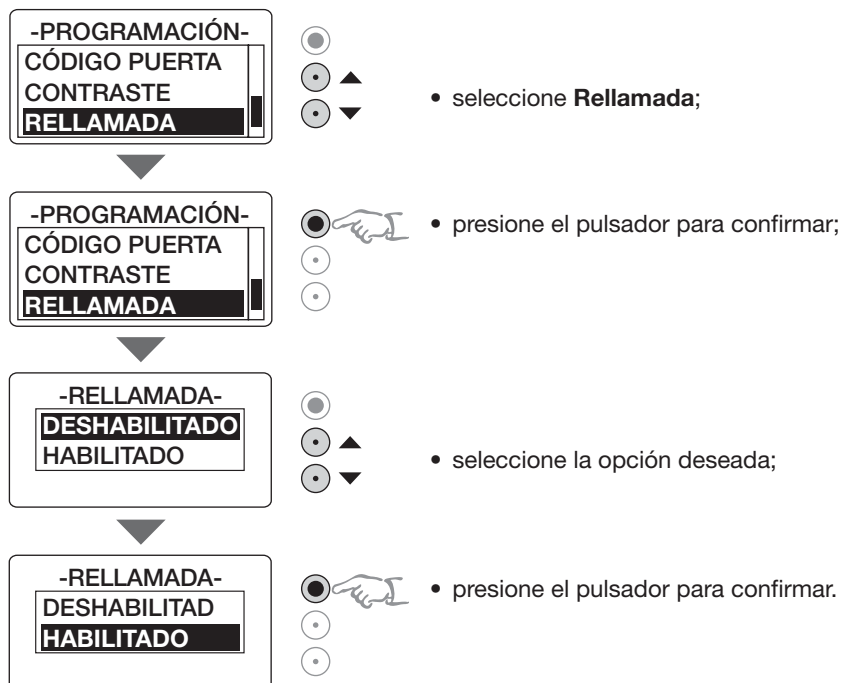

## PROGRAMACIÓN

### MENÚ AGENDA

En este menú se pueden insertar en la agenda nuevos residentes, modificar los datos insertados o borrarlos.



Los menús varían en función del "Formato Agenda" establecido Alfanumérico o Código.

Para acceder al menú agenda:

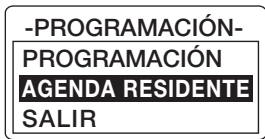

• seleccione **Agenda**

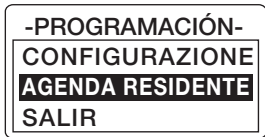

• presione el pulsador para confirmar

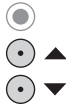

• seleccione la función deseada

**PROGRAMACIÓN**

**Nuevo (Alfanumérico)**

Para insertar un nuevo residente en la agenda:

-AGENDA RESIDENTE-

**NUEVO**  
MODIFICAR  
BORRAR



- presione el pulsador para confirmar;

-NUEVO-  
APELLIDO:  
|



- inserte por medio de los pulsadores los nuevos datos:  
- APELLIDO  
- NOMBRE  
- MENSAJE (si es Alfanumérico con mensaje)  
- DIRECCIÓN MN

-NUEVO-  
APELLIDO:  
BAI  
NOMBRE:  
|



- mantenga presionado 2 segundos el pulsador para guardar cada uno de los mismos.

-NUEVO-  
DIRECCIÓN MN:  
0012



RESIDENTE INSERTADO

NÚMERO RESIDENTES  
0001

## PROGRAMACIÓN

### Cambiar (Alfanumérico)

Para modificar los datos de un residente presente en la agenda:

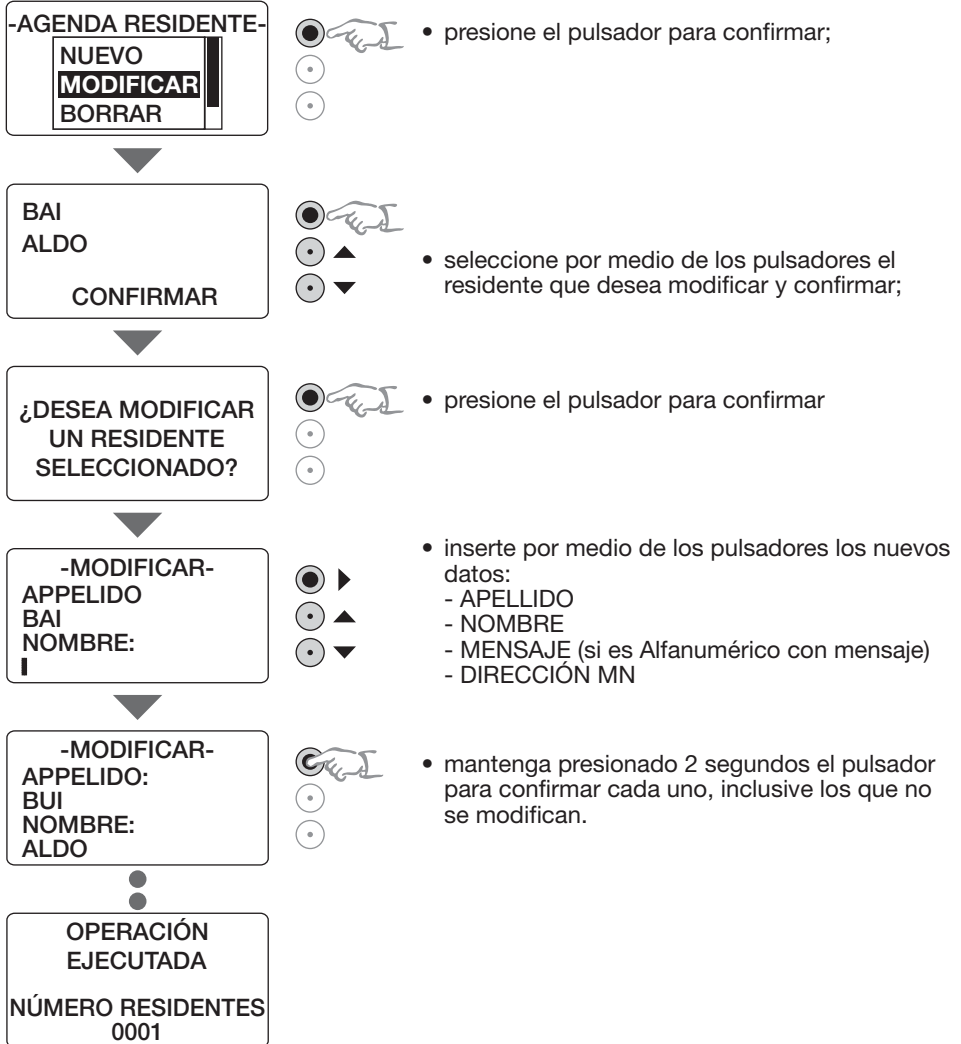

## PROGRAMACIÓN

### Borrar (Alfanumérico)

Para borrar un residente de la agenda:

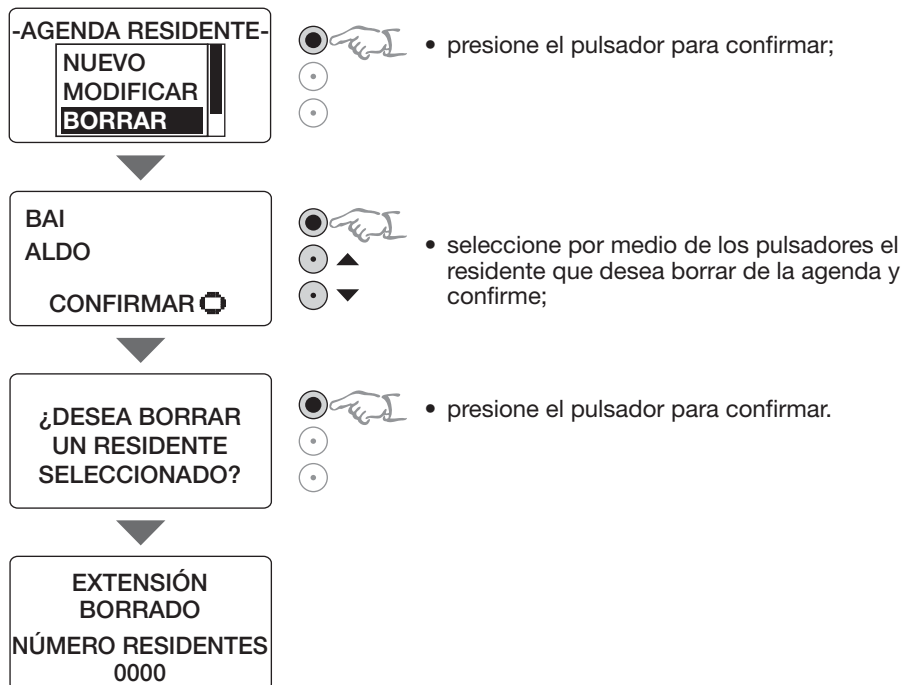



## PROGRAMACIÓN

### Nuevo (Código)

Para insertar un nuevo residente en la agenda:



- presione el pulsador para confirmar;

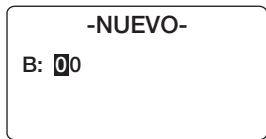

- inserte por medio de los pulsadores los nuevos datos:
  - B: número de Bloque
  - P: número de Planta
  - V: número de Extensión
  - DIRECCIÓN MN

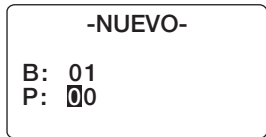

- mantenga presionado 2 segundos el pulsador para guardar cada uno de los mismos.

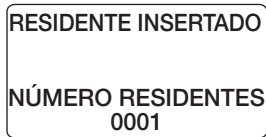
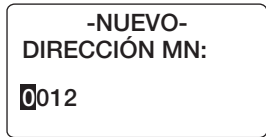

**PROGRAMACIÓN**

**Cambiar (Código)**

Para modificar los datos de un residente presente en la agenda:

-AGENDA RESIDENTE-

NUEVO  
**MODIFICAR**  
 BORRAR



• presione el pulsador para confirmar;



B: 01      P: 02 ▲

VIVIENDA V: 0008

CONFIRMAR ◻ ▼

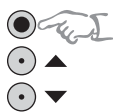

• seleccione por medio de los pulsadores los datos del residente:  
 - B: número de Bloque  
 - P: número de Planta  
 - V: número de Extensión y confirme cada opción;



¿DESEA MODIFICAR  
 UN RESIDENTE  
 SELECCIONADO?



• presione el pulsador para confirmar;



-MODIFICAR-

B: 01  
 P: 02  
 V: 0008

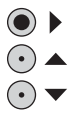

• inserte por medio de los pulsadores los nuevos datos:  
 - B: número de Bloque  
 - P: número de Planta  
 - V: número de Extensión  
 - DIRECCIÓN MN



-MODIFICAR-

DIRECCIÓN MN:  
 0012



• mantenga presionado 2 segundos el pulsador para confirmar cada uno, inclusive los que no se modifican.



OPERACIÓN  
 EJECUTADA

NÚMERO RESIDENTES  
 0201

## PROGRAMACIÓN

### Borrar (Código)

para borrar un residente presente en la agenda:

-AGENDA RESIDENTE-

NUEVO  
MODIFICAR  
BORRAR



- presione el pulsador para confirmar;

B: 01 P: 02 ▲

VIVIENDA V: 0008

CONFIRMAR ◻

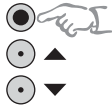

- seleccione por medio de los pulsadores los datos del residente:
  - B: número de Bloque
  - P: número de Planta
  - V: número de Extensión
 y confirme cada opción;

¿DESEA BORRAR  
UN RESIDENTE  
SELECCIONADO?



- presione el pulsador para confirmar.

EXTENSIÓN  
BORRADO

NÚMERO RESIDENTES  
0200

## SOFTWARE TICALL

El software TICALL permite programar todos los parámetros presentes en los menús de configuración del dispositivo, mediante un PC con Sistema operativo Microsoft.

La programación de las funciones arriba descritas se puede efectuar con el dispositivo ya instalado por medio de un Bus SCS o antes de la instalación (es suficiente alimentar el módulo vocal), conectándolo al puerto RS232 del PC por medio del cable de interfaz serial (Art. 335919). Para transferir la programación el display del módulo debe visualizar la página inicial (posición de reposo).

Asignando a cada programación personalizada un nombre, será posible almacenarla como cualquier archivo.

El software permite actualizar el firmware del dispositivo y personalizar el idioma, cambiándolo con uno de los idiomas predefinidos por medio del cable de interfaz serial (Art. 335919).

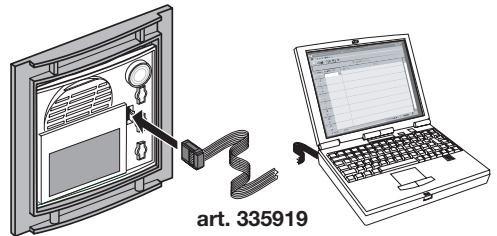

## CONFIGURACIÓN

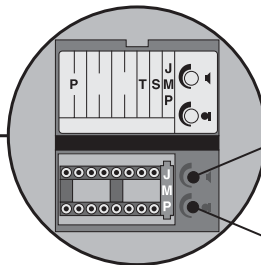
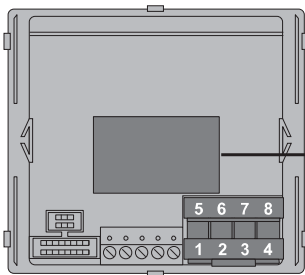

Ajuste volumen altavoz

Ajuste sensibilidad micrófono

### P - número de placa exterior

El configurador activado en el espacio P del módulo vocal, asigna a éste un número de reconocimiento en el sistema.

La placa exterior principal no debe estar configurado en P, mientras que las demás placas exteriores deben estar enumerados en modo progresivo.

### T - Temporización relé cerradura

	número del configurador						
0= Ninguno configurador	1	2	3	4	5	6	7
4 seg.	1 seg.	2 seg.	3 seg.	como pulsador	6 seg.	8 seg.	10 seg.

### S - tipo de señal de llamada

La configuración de S determina el tono de la llamada de las placas interiores. De esta manera es posible diferenciar las llamadas procedentes de placas exteriores diferentes.

Configurador	0	1	2	3
Tipo de timbre	Bitonal	Bitonal	Bitonal	Monotonal
	1200 Hz	1200 Hz	1200 Hz	1200 Hz
	600 Hz	0 Hz	2400 Hz	

### JMP - confirmar llamada en la placa exterior

Para eliminar el tono de confirmación de llamada en la placa exterior, extraiga el puente JMP.

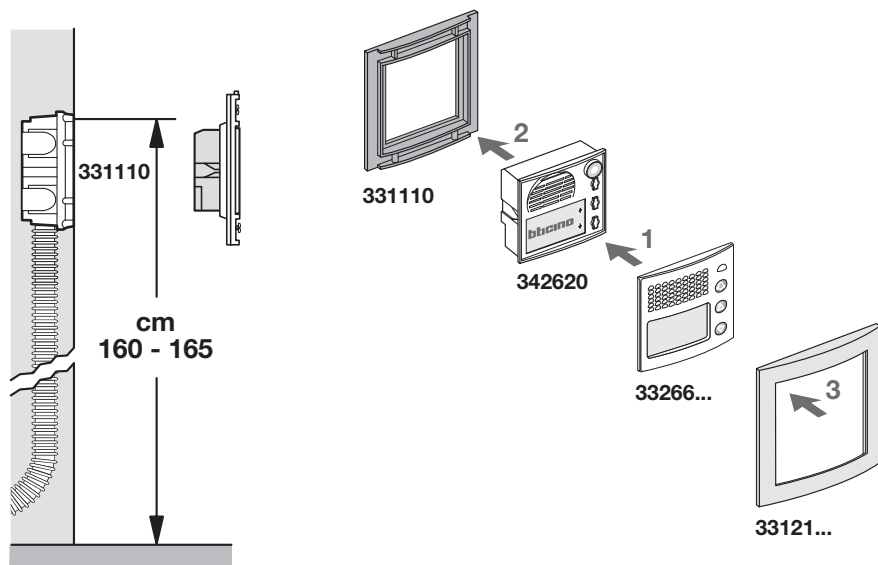
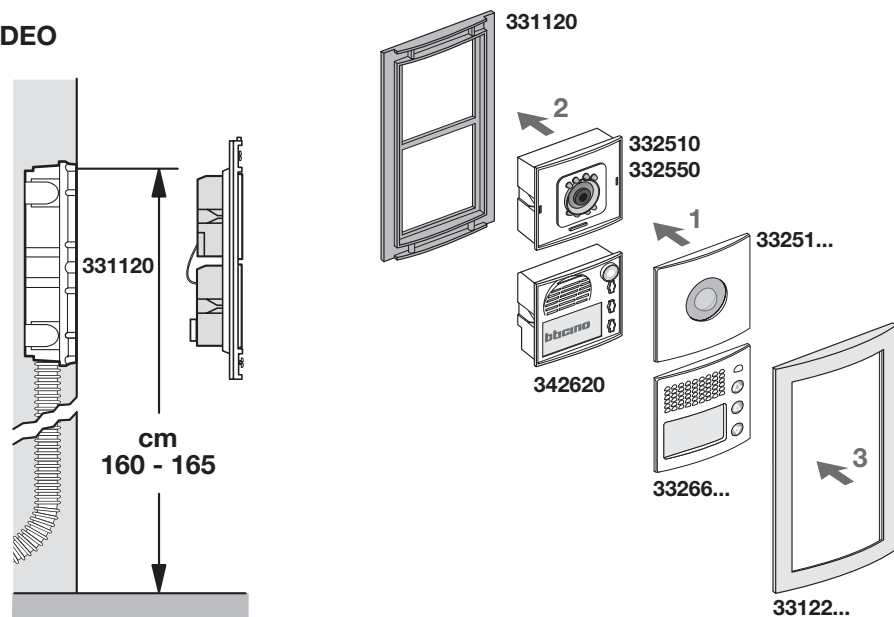
**INSTALACIÓN****AUDIO****VIDEO**

**INSTALACIÓN**

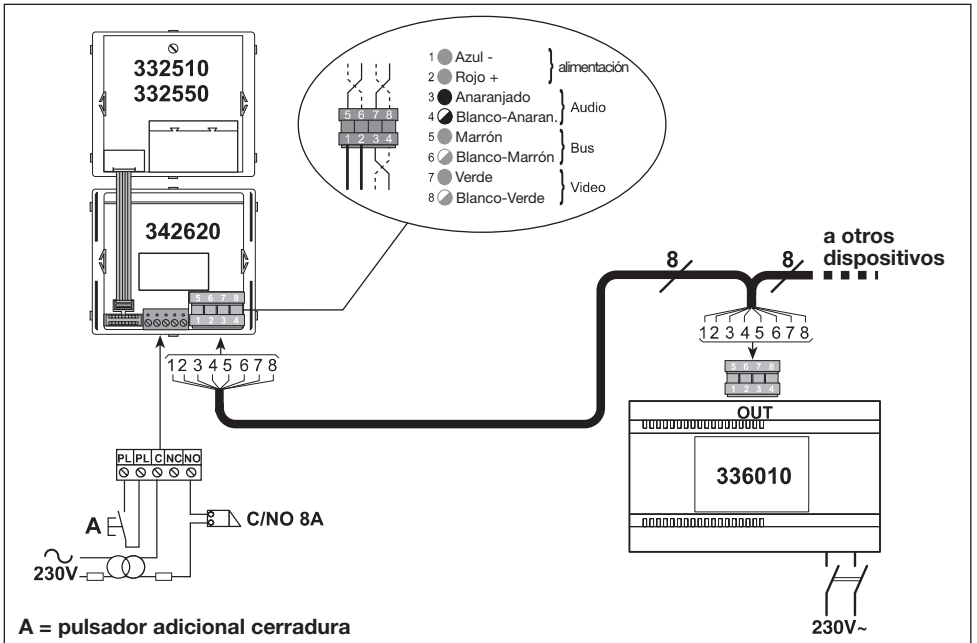
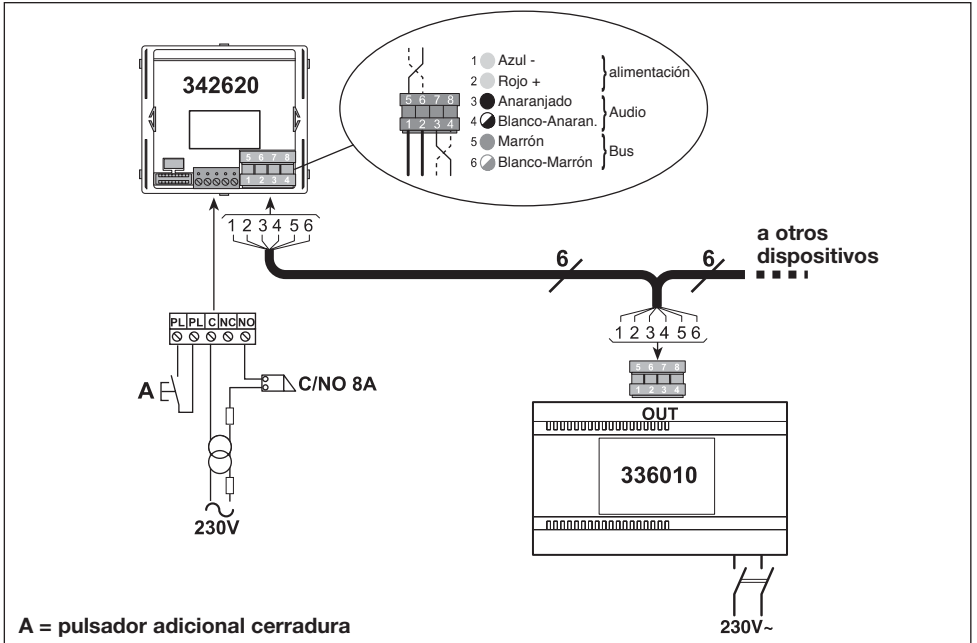





BTicino s.p.a.  
Via Messina, 38  
20154 Milano - Italia  
[www.bticino.com](http://www.bticino.com)